

# EL MALTRACTAMENT DE LES DONES. MARC LEGAL.

**“Ser dona” significa tot un projecte de vida ja que “no es neix dona, sinó que s’arriba a ser-ho” Simone de Beauvoir**



# ÍNDEX

<b>AGRAÏMENTS</b> .....	<b>4</b>
<b>1. INTRODUCCIÓ</b> .....	<b>5</b>
<b>2. CONTEXT SOCIOCULTURAL</b> .....	<b>9</b>
2.1. INICIS I HISTÒRIA .....	10
2.2. DIA INTERNACIONAL DE LA DONA .....	13
2.3. DIA MUNDIAL CONTRA LA VIOLÈNCIA DE GÈNERE .....	13
2.4. CONCEPTE DE GÈNERE.....	14
2.4.1. LA VISIÓ DEL GÈNERE .....	16
2.4.2. LES CONSEQÜÈNCIES DE LA VIOLÈNCIA DE GÈNERE.....	17
2.5. DIFERENCIACIÓ DELS DIFERENTS TIPUS DE VIOLÈNCIA.....	18
<b>3. MARC LEGAL</b> .....	<b>28</b>
3.1. LEGISLACIÓ EN DIFERENTS ÀMBITS.....	29
3.2. CONSTITUCIÓ ESPANYOLA, 1978.....	32
3.3. RESUM DE LA LLEI DE PROTECCIÓ INTEGRAL CONTRA LA VIOLÈNCIA DE GÈNERE.....	35
3.3.1. INTRODUCCIÓ .....	35
3.3.2. QUÈ ES PRETÉN AMB AQUESTA LLEI? .....	36
3.3.3. COM RECOLZA LES VÍCTIMES, LA LLEI?.....	37
3.3.4. QUÈ ESTABLEIX LA LLEI I COM ESTÀ ESTRUCTURADA: (títol I i II) <sup>4</sup> .....	37
3.3.5. OBJECTE DE LA LLEI <sup>5</sup> .....	41
3.3.6. QUÈ S'ENTÉN PER VIOLÈNCIA DE GÈNERE?.....	41
3.3.7. QUINS SÓN ELS OBJECTIUS QUE ES VOL ACONSEGUIR AMB AQUESTA LLEI?.....	41
3.3.8. QUINES SÓN LES PENES PREVISTES I ELS TIPUS DE DELICTES?.....	42
3.3.9. QUIN ÉS EL SUBJECTE PASSIU D'AQUEST TIPUS DE DELICTES?.....	44
3.4. PROTOCOL D'ACTUACIÓ EN ELS CASOS DE VIOLÈNCIA DOMÈSTICA I DE GÈNERE A LA DEMARCACIÓ DE GIRONA .....	45

3.4.1. FASE DE DETECCIÓ DEL PROBLEMA.....	45
<b>4. ANÀLISI DELS CASOS 2011-2012 A CATALUNYA.....</b>	<b>63</b>
4.1. NOTÍCIES DE CASOS .....	64
4.2. VALORACIÓ DELS CASOS .....	65
<b>5. REFLEXES DE LA VIOLÈNCIA DE GÈNERE EN L'ART.....</b>	<b>67</b>
5.1. REFLEXIÓ CINEMATOGRAFICA .....	68
5.2. INTERPRETACIÓ MUSICAL.....	70
5.3. INTERPRETACIÓ LITERÀRIA .....	72
<b>6. ENTREVISTES AGENTS SOCIALS QUE INTERVENEN EN EL PROCÉS DE LA VIOLÈNCIA DE GÈNERE .....</b>	<b>74</b>
<b>7. DECLARACIONS POLÍTIQUES EN L'ÀMBIT NACIONAL I CATALÀ.....</b>	<b>97</b>
7.1. PARTIT POPULAR (PP).....	98
7.2. CONVERGÈNCIA I UNIÓ (CiU) .....	99
7.3. PARTIT SOCIALISTA DE CATALUNYA (PSC).....	100
7.4. ESQUERRA REPUBLICANA DE CATALUNYA (ERC) .....	101
7.5. INICIATIVA PER CATALUNYA VERDS (ICV).....	102
<b>8. ESTADÍSTIQUES .....</b>	<b>105</b>
8.1. TAULES.....	106
8.1.1. Dades policials .....	106
8.1.2. Mesures judicials.....	106
8.1.3. Trucades al telèfon de violència masclista 900 900 120 .....	107
8.2. CONCLUSIONS .....	107
<b>9. CONCLUSIONS.....</b>	<b>109</b>
<b>BIBLIOGRAFIA .....</b>	<b>114</b>
<b>ANNEXOS</b>	

## AGRAÏMENTS

He d'agrair a totes les persones que em van concedir una entrevista i per haver-me dedicat uns minuts del seu temps laboral, la seva aportació d'idees i el subministrament de material. La seva ajuda m'ha permès que pugui realitzar el treball de la millor manera possible.

Especialment, vull agrair a la Teresa, per haver-me concedit una entrevista d'una qüestió tan personal i que m'ha ajudat a fer el treball molt més real.

Agraeixo a la Sara Casas i Jordà, l'advocada que m'ha aconsellat i m'ha ajudat a solucionar dubtes i a entendre més clarament l'apartat del Marc Legal.

I a la Fefa Gómez Gonzalo, Cap de la Unitat contra la violència envers la dona de la Subdelegació del Govern a Girona, per tota la seva aportació de material. Gràcies a elles he pogut especialitzar-me més en els continguts bàsics i generals i he pogut resoldre els dubtes que se'm plantejaven.

He d'agrair també a la Mari Pau Iturbe, del departament de castellà, la tutora del treball, pels seus consells, suggeriments i per haver-me orientat al llarg de la realització del treball, tot i que sigui un tema que s'escapi del seu àmbit. Li dono gràcies per la confiança que va dipositar en mi i pel seu suport incondicional des del primer moment.

Finalment, dono gràcies a la meva família, pel seu suport en tot moment i per creure en tot allò que faig.

# **1. INTRODUCCIÓ**

---

Al llarg de la nostra vida, ja sigui als mitjans de comunicació, per alguna situació viscuda personalment, o per alguna persona propera, hem sentit a parlar de la violència de gènere o del maltractament de les dones.

Però, realment, estem conscienciats de la necessitat d'una igualtat de sexes a la societat? Penso que, en la majoria dels casos, no.

Aquest és el meu cas. Jo n'havia sentit a parlar i em provocaven esgarrifances quan veia imatges de la violència de gènere. Tot i això, aquelles imatges se m'esborraven del cap, ja que en la meua vida, i crec que en la de moltes persones, no hem viscut, per sort, una situació propera.

Aquest treball de recerca és una introducció sobre el Marc Legal de la Violència de Gènere i una petita noció del que és la Violència de Gènere i el que l'envolta.

El motiu pel qual vaig decidir escollir aquest tema és, principalment, una qüestió de curiositat i la voluntat de voler tenir uns coneixements bàsics sobre allò que en un futur m'agradaria poder estudiar: dret. L'elecció no va ser pas qüestió de dies, ni de setmanes, sinó de mesos. Les propostes inicials eren molt diferents de la que ha estat la definitiva. Finalment, després de pensar el que m'agrada realment, vaig decidir encaminar el meu treball amb el món del dret tot relacionant-t'ho amb la violència de gènere. Vaig començar a pensar quin tema s'adequaria més a les meves possibilitats i recursos. Calia pensar abans d'iniciar la tasca, que el tema de violència de gènere és molt delicat i havia de procurar de no envair terrenys personals.

Els meus principals objectius en aquest treball són:

- Avaluar si les lleis i els protocols de la violència de gènere són factibles en la nostra societat. Fer una recerca per saber quins "pros" i quins "contres" comporta la llei vigent.
- Fer una recerca profunda sobre la violència de gènere.
- Saber què pensen els diferents agents socials que intervenen de manera directa o indirecta en la violència de gènere.

En la fotografia de la portada he volgut reflectir una situació de maltractament on es pot distingir la mà d'un home amb un corró i una ampolla. Aquest objecte quotidià és una al·legoria d'una dona. L'ampolla està plena d'objectes que representen les il·lusions i projectes personals que cadascú anhela al llarg de la vida, però, que un dia, un home es proposa esmicolar en mil bocins.

El treball consta de dues parts: en la primera s'exposa una introducció del que és la violència de gènere.

El primer apartat consta del context sociocultural de la violència de gènere, és a dir, com la definim i com ha evolucionat amb els canvis socials, els diferents tipus de violència, etc. L'objectiu era que abans de començar amb el marc legal em pogués informar sobre el tema que volia tractar. A continuació, ve la part del Marc Legal on exposo lleis, drets i protocols des de l'àmbit internacional fins al local. Evidentment, ho explico a la meua manera i amb els meus nivells de coneixença sobre la matèria. He pogut realitzar aquesta part gràcies a una advocada que m'ha ajudat a entendre el tema.

Seguidament, ve la part, que per mi, és la més general. Consta de tots els articles redactats per el diari "El Punt", en els dies en què, des de el juny del 2011 fins el juny del 2012, hi ha una mort provocada per la violència de gènere. És la part més general, ja que només hi ha les morts esdevingudes a Catalunya i aquestes es produeixen en intervals, a vegades, bastant llargs. Per això, si especifiquéssim, veuríem que dia a dia hi ha maltractaments de tot tipus i que comporten moltes dificultats, malgrat que no sempre condueixin a la mort.

La següent part, i relacionada amb l'apartat anterior, hi ha una comparació entre els casos reals i l'art. Aquest art, tant pot ser des de el punt de vista ofert en disciplines com el cinema, la música o en el món literari.

En la segona part del treball hi ha la que podríem anomenar la part pràctica.

Vaig intentar fer tot el procés de la dona quan és maltractada amb entrevistes amb cadascuna de les persones especialitzades que intervenen en aquest procés per atendre a la dona des del primer moment i de la millor manera possible. És a dir, des que una dona comprova o s'adona que està vivint una situació de maltractament (psicòleg especialitzat, ja sigui del Servei d'Intervenció Especialitzada (SIE), de l'Institut Català de la Dona...des que fa la

denúncia (Mossos d'Esquadra), fins que el cas arriba a judici (jutjats de Girona o provincial).

Des del meu punt de vista trobo que és la més important i part essencial en el treball, perquè m'ha aportat molta informació que després, directament o indirectament, he pogut incloure en la recerca. Vaig realitzar aquesta part entre mitjans i finals del curs de 1r de batxillerat i al llarg de l'estiu.

Respecte a les dificultats que m'he trobat per resoldre el meu treball és que cada cas de maltractament és diferent i mai pots establir unes pautes comunes. És un tema delicat, molt íntim i que no permet generalitzar mai. Així doncs, arribar a una conclusió específica és fa pràcticament impossible. A més a més, cadascú té un punt de vista diferent sobre el tema de la violència, de les dones i la feminitat, de les seves "lleis",... i és difícil delimitar quina informació és la correcta o quina és l'essencial per al treball.

Una bona mostra de la dificultat per fer una valoració és el que em van afirmar en una de les entrevistes realitzades: "En violència de gènere, 2 +2 mai fan 4".



## **2. CONTEXT SOCIOCULTURAL**

El context sociocultural, abans d'entrar en la part específica del treball, consisteix en una explicació del que més endavant serà la part essencial del treball. Fa referència als inicis i a l'història dels moviments de les dones, al que podem entendre com gènere i els diferents tipus de violència de gènere i com es treballa en els diferents àmbits aquesta problemàtica (dia internacional i dia mundial).

El que més podem destacar de la primera part és com detectem la violència de gènere, què fem quan ens adonem i com hem de reaccionar, per després, arribar a la part legal i concloure amb el testimoni d'un cas real.

## 2.1. INICIS I HISTÒRIA

Tots els temes tenen un inici i aquesta problemàtica ha existit sempre.

Si fem un eix cronològic començant per a l'antecedent més antic ens situem a l'any 322 ac. Com que en aquella època el pensament de les persones de nivell mitjà o baix no estaven al corrent de la societat, els filòsofs eren els que predicaven i informaven a la majoria de la població. Així doncs, el món de la filosofia és qui parla sobre la desigualtat de la societat, menyspreant les dones. Un dels grans filòsofs que ja tenia clar que la dona era inferior a l'home, era Aristòtil que, per exemple, va dir: *“El món per dues coses treballa, la primer per garantir-ne la seva permanència, l'altra cosa és per tenir una unió plaent amb femella”*..

El filòsof mencionat, no es queda aquí, sinó que continua afirmant a la seva obra “Política” raonaments com: *“L'home és superior per naturalesa i la dona inferior”* i *“el mascle està millor dotat que la femina”*.

Totes aquestes creences es van transmetre a través de tota la filosofia i la escolàstica cristiana al nostre món occidental, l'actual.

Tot i aquest exemple, també des de temps immemorials s'han reivindicat el paper de la dona. Ja al segle IV-V dC destaquen algunes figures, unes literàries i altres reals. Així, en l'obra de teatre Lisístrata, d'Aristòfanes, situada a l'antiga Grècia es troba un referent literari històric de la lluita de la dona. La

protagonista, Lisístrata, fa una vaga sexual contra els homes per forçar que aquests posin fi a la guerra.

La figura de la matemàtica i astrònoma Hipàtia d'Alexandria, assassinada brutalment, es reivindica com a paradigma de la dona científica i lliure, icona de la llibertat de pensament i l'autonomia personal de la dona.

Fem un salt a l'història i ens trobem al segle XVI-XVII on hi ha força manifestacions culturals on la dona és degradada. Un dels grans autors de l'època va ser Francisco de Quevedo, que diu: *“Mujer que dura un mes se vuelve plaga”* i *“La mujer honrada, la pierna quebrada, y en casa”*

Un altre gran escriptor d'aquella època és William Shakespeare que pensa i menciona: *“La dona és aliment dels déus quan no el cuina el diable”*.

Els pares de la modernitat, segle XVII- XVIII, com Hobbes, Rousseau, Kant i fins i tot Mill, tenien molt clar que l'ordre “universal” que volien fundar era per als homes. Deien *“Si el nostre Estat és una pura democràcia ha encara d'excloure de les nostres deliberacions a les dones, les que, per prevenir depravacions de la moral i ambigüitats en els assumptes, no han d'immiscir-se promíscuament en assumptes d'homes”*. ( Carta de Thomas Jefferson)

A finals del segle XIX i amb l'auge dels moviments de les dones a quasi tot Europa es comença a contemplar el dret del sufragi com la clau per poder aconseguir reformes. El moviment de les dones podem dir que va néixer el 1875 a Sheffield (Anglaterra) i va ser la primera associació feminista, en que el seu objectiu principal, era la consecució del dret del vot.

La I Guerra Mundial va determinar un canvi d'actitud: el gran recolzament donat a les dones en l'esforç bèl·lic, exercint llocs que abans eren dels homes, va impulsar als governs a la derogació de les lleis que suposaven limitacions per les dones.

També, entre el 1908 i el 1914, la lluita pel sufragi femení a Anglaterra va ser molt activa i és va estendre a altres països europeus; els resultats no van ser immediats, però Noruega i Finlàndia van concedir el vot a les dones abans de la I Guerra Mundial; Dinamarca el 1915; Holanda el 1917; Suècia, Anglaterra,

Àustria i Alemanya el 1918; i finalment, Espanya va concedir aquest dret el 1931. A altres països com França, Itàlia, Bèlgica i Grècia no la van obtenir fins després de la II Guerra Mundial.

Les dones van comprovar que l'obtenció del dret al sufragi no ho era tot; el model ideal de la dona no havia canviat i els codis civils decimonònics que des de 1805 es van encarregar d'ajustar la vida de les dones seguia en vigor; les relacions entre homes i dones eren immutables; les dones seguien submises al marit i feien el que els deia. Els Estats Liberals recorrien a trampes jurídiques per justificar un individu lliure, és a dir, que la dona fos incapaç d'obtenir la seva plena llibertat. Per exemple: el diferent valor dels seus salaris es justificava amb arguments de més o menys productivitat efectuada, determinada sempre per el seu sexe. Una situació que encara molts estudis econòmics denuncien any rere any. I respecte la virtut de la dona era qüestió de l'honor de la família; el control de la sexualitat depenia de la successió hereditària i la transmissió correcte de la propietat.

Alguns pensadors lliures, liberals i socialistes van reivindicar juntament amb les reivindicacions dels col·lectius de dones les millores de treball, educació, i drets, però tot i així, no van ser majoria i no van poder canviar les estructures de la societat.

Al 1980, les Nacions Unides va reconèixer que el maltractament a les dones és el crim encobert més freqüent del món.

A partir de la segona meitat del segle XX i actualment, al segle XXI, a Espanya per exemple, les dones tenen molta presència a les universitats, són capaces de planificar la seva maternitat, estan presents en el Parlament, les lleis advoquen per una igualtat entre dones i homes. I en la vida professional hi ha escriptores, directores de cine, enginyeres,...trencant els estereotips habituals que algunes professions també tenien gènere.

Mentrestant, al Tercer Món, les dones són cada vegada més pobres, lluiten per la supervivència, per ser reconegudes com a persones i garantir la seva dignitat,...

Així, doncs, arribem a la conclusió que des de fa moltes dècades, fins i tot, segles, la desigualtat entre homes i dones ha estat molt freqüent. Els homes tenien molts més privilegis i eren ells qui decidien la vida de les dones. Poc a poc, això ha anat canviant i sembla que cada cop hi ha més igualtat en la societat a nivell públic. A nivell privat, evidentment, abans també n'hi havia molts casos, però eren considerats privats. Ara són aquests els que surten a la llum gràcies als treballs de prevenció, a l'augment de la sensibilització de la societat o a la feina dels mitjans de comunicació, i poc a poc, es lluita per eradicar aquesta xacra social que suposa la violència de gènere.

## **2.2. DIA INTERNACIONAL DE LA DONA**

Com tota causa social sempre hi ha un dia en què es reivindica més que els altres, i es commemora aquest fet. En aquest cas és tracta del dia 8 de març, el dia Internacional de la Dona, i on també es considera el dia de la Dona Treballadora.

La primera celebració va tenir lloc el 1911 a New York degut a l'incendi de la fàbrica Cotton o el de la Triangle Shirtwaist Company i la vaga de les obreres nord-americanes. Per això, l'Assemblea General de l'Organització de les Nacions Unides (ONU), va proclamar aquest dia com a Dia Internacional pels Drets de la Dona i la Pau Internacional. Es tracta de la lluita de la dona per la seva participació, en peu d'igualtat amb l'home, en la societat i en el seu desenvolupament íntegre com a persona.

## **2.3. DIA MUNDIAL CONTRA LA VIOLÈNCIA DE GÈNERE**

El 25 de novembre va ser declarat dia internacional contra la violència cap a les dones en la primera trobada feminista de Llatinoamèrica, que es va celebrar a Bogotà el juliol de 1981. En aquesta trobada les dones van denunciar la violència de gènere en tots els àmbits de la societat, els maltractaments i els assassinats a la llar, les violacions, l'assetjament sexual, i la violència en

general cap a les dones, inclosa la tortura i els abusos soferts per presoneres polítiques.

Es va triar aquest dia per no oblidar l'assassinat de les germanes Mirabal, tres activistes assassinades el 1960 a mans de la policia secreta del dictador Trujillo, a la República Dominicana.

L'any 1999, l'ONU va donar caràcter oficial a aquesta data convidant a governs, organitzacions internacionals i organitzacions no governamentals a organitzar activitats dirigides a sensibilitzar al públic respecte a una problemàtica global.

## **2.4. CONCEPTE DE GÈNERE**

El concepte de gènere ajuda a conceptualitzar adequadament la violència exercida pels homes sobre les dones i desvela la seva autèntica naturalesa. Situar els rols desiguals i les relacions desiguals de poder en el centre de l'anàlisi de la violència de gènere és imprescindible per desenvolupar estratègies de transformació personal i social que permetin la seva eradicació.

En la sociologia i altres ciències socials, el gènere està vinculat a la sexualitat i als valors i conductes que s'atribueixen d'acord al sexe.

El seu concepte fa referència als estereotips, als rols socials, a la condició i a la posició adquirida, als comportaments, a les activitats i als atributs apropiats que cada societat construeix i assigna a homes i dones. Tots ells poden portar a desigualtats i, a la vegada, aquestes desigualtats poden causar iniquitat entre homes i dones en l'estat de salut i el dret a la salut.

Tot seguit, tenim una taula on explica, esquemàticament, els espais i atributs assignats tradicionalment en el rol del gènere:

<b>ESPAIS I ATRIBUTS TRADICIONALMENT ASSIGNATS EN FUNCIO DEL ROL DEL GÈNERE</b>	
<b>Dona/ Femení</b>	<b>Home/ Masculí</b>
Rol reproductiu	Rol productiu
Espai domèstic	Espai públic
Servei i cura de les persones	Poder i responsabilitat
Sensibilitat	Fortalesa
Comprensió	Competència
Emotivitat	Raó
Mediació – Concòrdia	Autoritat - Dominació

Així doncs, ens els rols més comuns podem trobar que els homes s'eduquen per realitzar una activitat específica : la producció. Ocupen l'espai públic (vida social, política, economia, laboral) i se'ls valora com referents socials del poder i de les preses de decisions importants.

En canvi, a les dones s'eduquen per realitzar una activitat menysvalorada: la reproducció. Ocupen l'espai privat, especialment les activitats domèstiques i les relacions personals i tenen menys participació en la preses de decisions.

Els rols del gènere són pautes, valors i comportaments assignats tradicionalment de manera desigual a homes i dones mitjançant els processos de socialització. Es transmeten per cada cultura de generació en generació i són assumits per les persones d' un o altre sexe mitjançant la interiorització.

La consolidació dels rols de gènere en estereotips transforma les diferències biològiques entre un sexe i altre en desigualtats socials, fruit d'un sistema basat en construccions socials i culturals en les que s'ha transmès i consolidat la supremacia del masculí sobre el femení.

Un error força freqüent és utilitzar la paraula gènere per referir-se a sexe. Quan diem sexe ens referim a les característiques biològiques i fisiològiques que defineixen els homes i les dones. Les estadístiques disgregades per sexe són

les que fan referència a dades diferenciades per a homes i dones en un determinat camp.

En canvi, si volem analitzar unes dades tenint en compte el gènere, vol dir que haurem d'investigar els determinants socials, psicològics, econòmics, polítics, ètnics, culturals, mediambientals i biològics de la malaltia que siguin diferents i desiguals per a homes i dones.

L'anàlisi de gènere no és només l'estudi de la dona, sinó que és l'anàlisi de les normes, les creences, els drets, les obligacions i les relacions que situen homes i dones de forma diferent en el conjunt de la societat. Aquestes relacions són les que anomenem de gènere.

Aquestes relacions són de poder i situen al conjunt de les dones en una posició de desigualtat respecte als homes, és a dir, de subordinació. Això no vol dir que cada dona estigui subordinada a un home en concret, sinó que l'organització social de les relacions de gènere situa el conjunt de les dones en una posició d'inferioritat respecte al conjunt dels homes.

### **2.4.1. LA VISIÓ DEL GÈNERE**

En la nostra societat, el gènere està jerarquitzat. Les relacions entre els sexes són relacions de poder, en les que el masculí domina el femení i on s'estableixen, per tant, relacions de supeditació. Aquest sistema és diu Sistema Patriarcal.

La causa fonamental que origina i perpetua la violència de gènere en la submissió i control de les dones és l'aspecte bàsic del funcionament del patriarcat.<sup>1</sup>

La visió del gènere permet analitzar i visualitzar les causes principals de les desigualtats en la vida entre les dones i els homes, amb l'objectiu de revelar les discriminacions basades per una qüestió de sexe o de gènere.

---

<sup>1</sup> ALBERDI, INÉS, "Cómo reconocer y como erradicar la violencia contra las mujeres". FUNDACIÓN LA CAIXA, 2005.



En resum, l'única diferència existent entre l'home i la dona al néixer és el sexe. Tota la resta són construccions socials i culturals. Els rols diferents i contraposats entre les dones i els homes s'aprenen a través dels agents de socialització; la família, l'escola, la comunitat i els grups en què participem.

La igualtat en drets i deures és una cosa que tant els homes com les dones aspirem i no ha d'estar condicionat al sexe ni al gènere.

La violència contra les dones requereix no només la visualització com un problema social i de salut sinó des d'una perspectiva d'anàlisi que permeti abordar la seva explicació, evitant interpretacions basades en una visió reduccionista com si fos com un problema individual o de caràcter privat.

## **2.4.2. LES CONSEQÜÈNCIES DE LA VIOLÈNCIA DE GÈNERE**

Els trastorns més freqüents derivats de la violència domèstica són: l'estrès posttraumàtic, la síndrome de la dona maltractada i la depressió.

Pel que fa a l'estrès posttraumàtic es tracta d'un dany que es presenta en forma de por o de terror incontrolat que reapareix quan es recorda l'experiència viscuda. El símptoma més immediat és reviure l'experiència a través dels somnis, dels records, produint un malestar físic. Com a resultat d'aquests símptomes els afectats poden acabar amb problemes socials i laborals.

La síndrome de la dona maltractada es manifesta com a conseqüència d'haver estat exposada a una relació de maltractament reiterat durant un temps. La víctima experimenta dues fases durant aquest estat:

- "un complex primari", caracteritzat per símptomes traumàtics com ara ansietat, molta vigilància, debilitament emocional...
- "un complex secundari", caracteritzat per símptomes d'auto engany, idealitzant l'agressor i pensant que deixarà d'agredir-la.

La violència posa en marxa una maquinària que redueix sistemàticament les defenses psicològiques de la víctima, que freqüentment presentarà un quadre depressiu. Aquesta depressió augmenta la inseguretat i, al mateix temps, la incapacitat per prendre decisions. Com a resultat, hi ha una disminució del rendiment laboral i de la capacitat de concentració.

Les estratègies més comunes per tal d'evadir-se d'aquestes tres simptomatologies és el consum continu de substàncies tòxiques, com ara tranquil·litzants, ansiolítics, alcohol... amb el conseqüent perill de convertir-se en addiccions. També és molt freqüent que es desenvolupin quadres d'obesitat, anorèxia, bulímia o trastorns obsessius...

Però a més d'aquestes seqüeles físiques o psíquiques de tipus personal s'han de tenir en compte les conseqüències que té la violència domèstica en tot l'entorn familiar. Els danys causats sobre els fills són molt importants. La violència domèstica pot marcar els individus que convisquin amb pares que són agressors.

Els efectes de la violència domèstica són devastadors, ja que les conseqüències directes sobre les víctimes i el seu entorn immediat són molt perjudicials i de llarga durada. Els costos per la societat que s'ha de fer càrrec dels problemes derivats i les persones afectades són molt alts, tant a nivell econòmic com a nivell psicològic pel patiment que suposa i els perjudicis emocionals de la víctima.

## **2.5. DIFERENCIACIÓ DELS DIFERENTS TIPUS DE VIOLÈNCIA**

Una de les particularitats de les polítiques públiques per lluitar contra la violència de gènere és el canvi progressiu d'enfocament. S'inicien a partir de la identificació de l'anomenada "violència domèstica", per centrar-se més endavant en la "violència de gènere", que identifica les seves arrels en els residus d'una estructura social de caire patriarcal i en les agressions patides per les dones pel fet de ser dones.

L'accent en l'home com a agressor i en els drets de les dones a viure lliures de violència; es tracta, en aquest cas, de l'anomenada "violència masculista".

## DE LA INVISIBILITAT A LA LLUITA CONTRA LA VIOLÈNCIA DOMÈSTICA

En els anys 50 i 60 del segle passat predominava a Europa, i també a Espanya, un model de família en què l'home s'encarregava de mantenir-la materialment i la dona era responsable de la llar i de la cura dels seus membres. En l'imaginari social, la família es considerava un reducte segur i protector de les dones, on res dolent podia passar. Però no era exactament així. De vegades, sortia a la llum algun cas d'assassinat als diaris que la policia intentava esbrinar però no n'hi donava gaire més importància. Tot i així, algunes dones trencaven amb la situació que patien; els mateixos canvis del context social i del paper de les dones ho feia possible, però hi havia homes que no ho assimilaven.

Les primeres actuacions polítiques s'inicien en la dècada dels anys vuitanta. Anys abans es considerava que el maltractament contra les dones era anormal i que afectava a persones amb problemes psicopatològics o mentals. Es produeix, doncs, un canvi de perspectiva, perquè les actuacions públiques parteixen del reconeixement que la violència i el maltractament familiar són un problema social. Llavors es parlava de violència domèstica. També s'utilitzava els termes de violència familiar o violència intrafamiliar.

Per violència domèstica entenem:

*“Podem entendre aquelles conductes agressives que exerceixen sobre els membres més dèbils d'un grup familiar altres membres d'aquest mateix grup, especialment les que s'exerceixen sobre la dona; s'hi inclou també les produïdes amb posterioritat a la ruptura d'una relació familiar o de convivència”,* és a dir, aquelles conductes agressives que els membres d'un grup familiar exerceixen sobre altres membres d'aquest mateix grup que es troben en una situació de desigualtat a causa d'una relació de poder o domini.

Els diferents plans i protocols aprovats en aquests anys presenten a les dones com a víctimes i estipulen que requereixen assistència i protecció. Tot i així, no s'esmenta que els agressors siguin homes i els agressors es presenten com a neutres en termes de gènere.

De fet, la violència contra les dones passa a tenir rellevància política a partir de l'any 1995. Com a fruit de les seves actuacions, els poders públics comencen a assumir que la violència contra les dones que es produeixen en l'àmbit familiar

és un problema de caràcter estructural i social, fruit de la persistència d'elements patriarcals, i no sols una qüestió de desavinences fatals entre els membres d'una parella.

El detonant d'aquest canvi va ser l'assassinat d'Ana Orantes el desembre de 1997, que va marcar un abans i un després en la consideració social de la violència de gènere i en les mesures polítiques desenvolupades. Es va fer la reforma del Codi Penal en matèria de violència domèstica i ajudes a les víctimes a denunciar.

Ana Orantes era una dona de 60 anys, que va explicar davant de les càmeres d'una televisió autonòmica, concretament, Canal Sur, els maltractaments que va patir durant els 40 anys del seu matrimoni. Hi va haver un moment, en què no va poder més, i després que ell la mig ofegués i la fes fora de casa dels seus mateixos fills, Ana va denunciar el maltractament. Després, amb el divorci, ell la va continuar pegant.

Ana Orantes, com hem dit anteriorment, va explicar davant de les càmeres televisives que el seu home, Jose Parejo, la va maltractar durant quatre dècades. Va assenyalar que ell seu marit aprofitava qualsevol excusa per tal de maltractar-la i menysprear-la. Ell sempre era el primer, no mirava ni per la seva dona ni per els seus fills. Era un home que després de treballar, anava a jugar cartes i a beure. Quan arribava a casa, maltractava a la seva dona.

Ella no podia anar enlloc, no tenia cap lloc on anar i, per això, no es queixava ni ho denunciava. Ho patia en silenci.

Després d'explicar els seu cas a la televisió, el desembre de 1997 va ser assassinada



pel seu ex-marit. Després de pegar-la brutalment, la va ruixar amb benzina i li va prendre foc.

Els jutges van condemnar l'agressor a 17 anys de presó i entre reixes va morir. Aquest assassinat va produir una veritable commoció social, ja que la gent va poder presenciar que la dona era una dona normal i corrent que no patia cap anomalia, un fet que va provocar que molts s'hi sentissin identificats.

Per això, es diu que es va produir un abans i un després amb aquest cas. Els mitjans de comunicació van fer una feina molt important al donar molta rellevància a aquesta notícia i és per això, que es va donar visibilitat al problema.

El ressò mediàtic va permetre que es donessin les condicions perquè els estaments polítics assumissin actuacions encaminades a combatre la violència de gènere.

Aquí tenim la mostra de diferents tipus de premsa en què s'explica el seu cas abans de ser assassinada.

Primer de tot, tenim una entrevista feta a Ana Orantes per Telecinco, dies abans dels seu brutal assassinat.

**“Pregunta: Ana, se casó con sólo 19 años. Cuéntenos cómo conoció al que sería su marido.**

**Resposta:** Le conocí en un Corpus. Yo fui a un baile con una vecina y fue bailando como nos hicimos novios. Yo quería darle coraje a un novio que había tenido, por eso nos hicimos novios.

**P: Y sólo tres meses después de conocerse, usted decide casarse con él. Imagino que sus padres lo pasarían muy mal.**

**R:** Mi padre lloraba como un niño, porque yo me fui de casa sólo tres meses después de conocerle. Le dijo a mi marido: "Te llevas el sol de mi casa". Yo me fui a casa de mis suegros, nos echaron las bendiciones y nos casamos.

**P: Cuéntenos qué ocurrió el día en que él le pegó por primera vez, a los tres meses de casados.**

**R:** Mis suegros tenían por costumbre pagar a una mujer para lavarles la ropa y que la tendieran, porque ellos no tenían patio en la casa. Yo no podía hacer lo mismo, porque el jornal de mi marido no daba para tanto. Mi madre me dijo que le llevara las sábanas a su casa, para que las tendiera. Ese día yo iba a casa de mi padre para ese tema de las sábanas. Se lo dije a mi suegro, también a mi marido, y me fui. La casa de mi madre estaba lejos, a media hora andando. Al regresar me encontré a mi suegro solo. Mi marido estaba en el taller. Me acerqué para decirle que ya estaba allí, y sólo por decir eso me pegó.

**P: Su suegro se enteró. ¿Qué ocurrió?**

**R:** Mi suegro se enteró porque yo di un grito muy grande, porque no me lo esperaba. Él me preguntó qué había pasado. Se lo conté. Se fue en busca de mi marido y le pegó.

**P: ¿Su suegra fue tan comprensiva?**

**R:** Todo lo contrario. Mi suegra llegó de una matanza a la que había ido. Cuando se enteró de lo que había pasado, le dijo a mi suegro que lo que hiciera mi marido era cosa nuestra, y que él no se tenía que meter, me diera un beso o me pegara.

**P: Ana, ¿qué hacía él después de trabajar?**

**R:** Se pasaba toda la tarde bebiendo y jugando a las cartas, que siempre le ha gustado mucho. Cuando llegaba a casa siempre encontraba un motivo de discusión. Si estaba la comida fría, porque estaba fría; si estaba caliente, porque estaba caliente. La cuestión era pegarme. A veces me sentaba en una silla y me daba con un palo, hasta que yo tenía que darle la razón, porque no podía más.

**P: ¿No le denunciaba por los malos tratos?**

**R:** Al principio yo no le denunciaba, porque en aquella época no se hacía. Luego, al final, sí, pero la verdad es que no me servía de mucho. Lo que me dicen es que esas son peleas normales en la familia. Y él lo único que hace es amenazarme con que un día me tiene que matar.

**P: Ana, ¿cómo andaban de dinero?**

**R:** Así, así. Él me daba el dinero, pero yo siempre tenía que tenerle por delante su botella o sus dos botellas a la hora de comer. Y por la mañana temprano, el coñac, porque si no también me pegaba. Si había un huevo, era para él. Él siempre era el primero, el segundo y el tercero. Lo que sobrara era para los niños.

**P: Al parecer, sus hijos estaban presentes durante las agresiones, e incluso ellos también han recibido malos tratos.**

**R:** Sí, mi ex marido les ha echado de casa. A uno, con 16 años, le hacía la vida imposible: les pegaba por llegar media hora tarde, y les fastidiaba hasta que se iban de casa. La verdad es que son unos niños modelo, buenísimos, a pesar de lo que los pobres han visto en mi casa.

**P: Una de sus hijas se casó con sólo 14 años. ¿Por qué?**

**R:** Porque él quiso abusar de ella. Yo no quería que mi hija se casara tan pronto, le decía que aguantara, pero ella insistió, y finalmente se casó.

**P: ¿Qué fue lo que le animó a pedir el divorcio, hace poco más de un año?**

**R:** Pues en una de las discusiones me cogió por el cuello para ahogarme, y yo ya dije que estaba harta y que no iba a echar más hijos de casa. Así que pedí el divorcio, y me lo concedieron. Como tenemos una casa de dos plantas, para mí se quedó la de arriba, y para él la de abajo. No hacía más que amenazarme. Luego conoció a otra mujer y se fue.

**P: Pero él, de cuando en cuando, vuelve a la casa.**

**R:** Sí, yo me pongo a temblar cuando ladra el perro que tenemos, porque sabemos que viene él. Yo cierro las puertas, y todavía me tiemblan las piernas cuando va por allí.

**P: Ha estado casada 40 años. ¿Qué ha sido usted para él?**

**R:** Absolutamente nada. Nunca he sido nada para él, ni me ha querido. Sólo me ha dado palizas y sinsabores.

**P: Después de todo lo que ha pasado, usted comenta que no tiene ilusión por nada.**

**R:** Ahora llegan las navidades y no tengo ilusión por la vida. Estoy como enterrada en vida, y sólo quiero llorar. Yo le pregunto al Señor por qué he tenido que dar con este hombre.

Un segon és un vídeo realitzat després de la seva mort però on hi ha un fragment de la seva entrevista al canal Canal Sur, el dia 4 de desembre de 1997. L'enllaç és el següent:

<<http://www.youtube.com/watch?v=sMJzUQViJqo>>

Crec que és interessant visualitzar el vídeo ja que se't posa la pell de gallina i no et pots creure com la gent pugui actuar d'aquesta manera. Una cosa important és que et dones compte de com ha canviat la societat, ja que una dona en l'actualitat no aguanta 40 anys sense denunciar que la maltractin dia rere dia. Gràcies a tots els canvis socials, econòmics, a la millora de les lleis i protocols podem evitar aquests casos tant greus.

## DE LA VIOLÈNCIA DOMÈSTICA A LA VIOLÈNCIA DE GÈNERE

El concepte de gènere fa referència a les pràctiques, valors, costums, actituds i expectatives que la societat- no la biologia- assigna de forma diferenciada a cadascun dels sexes.

A nivell polític aquest concepte es comença a utilitzar cap a finals dels anys 90. A Espanya, s'incorpora per primera vegada en el marc normatiu amb l'aprovació de la Llei de mesures de protecció integral contra la violència de gènere, aprovada l'any 2004. Constitueix la primera llei europea de caràcter transversal, que recull mesures vinculades a aspectes preventius, educatius, socials, laborals, assistencials, sanitaris i penals.

Això suposa la introducció a nivell polític d'un canvi de paradigma, i és entendre que la violència exercida contra les dones va més enllà dels conflictes entre dues persones, ja que té components estructurals i és una expressió del poder que exerceixen els homes.

La violència deixa de diluir-se en l'entorn familiar per passar a tractar-la des de la relació desigual entre homes i dones en el marc parella.

La Llei integral (també dita: Llei de mesures de protecció integral contra la violència de gènere -LIVG-) diu:

*“La violència de gènere no és un problema que afecta a l'àmbit privat. Al contrari, es manifesta com el símbol més brutal de la desigualtat existent en la nostra societat. Es tracta d'una violència que es dirigeix sobre les dones pel fet mateix de ser-ho, per ser considerades, pels seus agressors, mancadetes dels drets mínims de llibertat, respecte i capacitat de decisió”*

Així doncs, les causes de la violència de gènere són estructurals, però les seves manifestacions concretes es circumscriuen a l'àmbit de les relacions de parella. Un altre punt important respecte a la “violència domèstica” és que la “violència de gènere” no només s'identifica a les dones com a víctimes, sinó que identifica també els homes com a agressors.

La violència de gènere en l'àmbit de les relacions de parella, es troba regulada en la LIVG, i el seu coneixement correspon als jutjats especialitzats de violència contra les dones.



## VIOLÈNCIA DE GÈNERE I VIOLÈNCIA MASCLISTA

L'any 2008 s'aprova al Parlament de Catalunya la Llei del dret de les dones a eradicar la violència masclista<sup>2</sup>. L'aprovació d'aquesta llei es fa en base a les competències que l'Estatut d'Autonomia de Catalunya atorga a la Generalitat pel que fa a la sensibilització sobre la violència de gènere per tal de detectar-la i prevenir-la, així com la regulació dels recursos i serveis propis per aconseguir l'atenció i protecció de les dones que en són víctimes. En aquest sentit, complementa i aplica a Catalunya el que estableix la Llei Integral del 2004, però ampliant l'abast de l'àmbit d'actuació.

Podem dir que violència de gènere és el mateix que violència masclista però amb una diferència, que la violència masclista és el terme que s'utilitza per caracteritzar l'abast de la normativa : *“La Llei utilitza l'expressió violència masclista perquè el masclisme és el concepte que de forma més general defineix les conductes de domini, control i abús de poder dels homes sobre les dones i que, alhora, ha imposat un model de masculinitat que encara és valorat per una part de la societat com a superior”*.

La seva definició jurídica és: *“ La violència masclista que s'exerceix contra les dones com a manifestació de la discriminació i de la situació de desigualtat en el marc d'un sistema de relacions de poder dels homes sobre les dones”*.

És a dir, la violència de gènere sempre és violència masclista però només és amb l'àmbit de la parella, en la relació de parella. En canvi, la violència masclista es pot donar en qualsevol àmbit, pot ser una violència masclista que es fa sobre la dona pel simple fet de ser dona, és a dir, que si ho fa un company de feina, llavors, no és violència de gènere, sinó masclista.

<sup>2</sup>Tractant de la Llei Orgànica 5/2008, de 24 d'abril, del dret de les dones a eradicar la violència masclista, el més important i el seu objectiu és:

- Eradicar la violència masclista i remoure les estructures socials i els estereotips culturals que la perpetuen.
- Establir mesures integrals de prevenció, detecció i sensibilització amb la finalitat d'eradicar-la de la societat.
- Reconèixer els drets de les dones que la pateixen a l'atenció, l'assistència, la protecció, la recuperació i la reparació integral.

Hi ha diferents tipus de violència masclista:

-Violència física: És qualsevol acte o omissió de força amb el resultat o risc de produir una lesió física o un dany.

-Violència psicològica: És tota la conducta o omissió intencional que produeix una desvaloració o patiment per amenaces, humiliació, vexacions o insults, entre d'altres.

-Violència sexual i abusos sexuals: És qualsevol acte de naturalesa sexual no consentida per les dones amb la independència que la persona agressora pugui tenir amb la dona una relació conjugal, de parella, afectiva o de parentiu.

-Violència econòmica: És la privació intencionada i no justificada de recursos i de la limitació en la disposició dels recursos propis o compartits en l'àmbit familiar o de parella.

També varia segons l'àmbit, que potser tant en l'espai públic com en el privat:

-Àmbit de parella: És la violència perpetrada contra una dona per un home que és o ha estat cònjuge o bé amb la que ha tingut relacions semblants a les d'afectivitat.

-Àmbit familiar: És la violència exercida contra una dona perpetrada per membres de la mateixa família.

-Àmbit laboral: És la violència que es pot produir en el centre de treball i durant la jornada laboral o fora d'aquest entorn si té relació amb el treball i que pugui adoptar dos tipologies, assetjament per motiu del sexe i assetjament sexual.

-Àmbit social o comunitari: Comprèn les agressions sexuals, el tràfic i l'explotació sexual de les dones i les nenes, la mutilació genital femenina i el risc de patir-la, els matrimonis forçats, la violència derivada de conflictes armats i la violència contra els drets sexuals i reproductius.

Els mitjans de comunicació han contribuït a l'assumpció que la violència contra les dones és un problema social. També, hi ha hagut una millora en el tractament informatiu de la violència contra les dones, especialment en els mitjans públics. Per bé que en alguns casos també genera complicacions si alguns mitjans fan un mal ús i abús d'aquesta classe d'informacions.

El que si està clar és que la informació és imprescindible per lluitar contra la violència masclista i per aconseguir la intolerància de tothom per aquest tipus d'agressions i d'aquells que les perpetuen.

Per això, la informació ens ajuda a saber que tant els casos de violència domèstica com de gènere es poden tenir comptabilitzats i centralitzats des de l'Oficina d'Atenció a la Víctima del Delicte.

## **3. MARC LEGAL**

---

Aquesta és la part específica del meu treball, el maltractament de les dones relacionat amb el dret. Es tracta de diversos apartats on s'explica de quina manera i com es fa, ja sigui amb lleis o protocols, per eradicar la violència de gènere. Començarem des de l'àmbit internacional fins al local.

Respecte la llei, he intentat explicar amb les meves paraules el que explica, així mateix com amb el protocol, a més, de quin és el seu procediment.

### **3.1. LEGISLACIÓ EN DIFERENTS ÀMBITS**

El marc declaratiu i normatiu sobre la violència de gènere representa un pas important en la lluita contra aquest greu problema social.

A través de la norma s'ha intentat millorar la resposta cap a aquest fenomen, establint mesures dirigides per a la prevenció i l'eradicació de la violència contra les dones, la protecció de les víctimes i el rebuig, càstig i intolerància per aquells que l'exerceixen.

En aquesta part hi ha un resum de tots els àmbits que hi pot haver, però no estan especificats.

#### **1. ÀMBIT INTERNACIONAL**

Primer de tot, la Declaració dels Drets Humans proclama "tots els éssers humans neixen lliures i iguals en dignitat i drets".

Seguidament, tenim el tema de les Nacions Unides. La Organització de les Nacions Unides, en la IV Conferència Mundial sobre la Dona, celebrada a Beijing en 1995, reconeix que la violència contra les dones és un obstacle per aconseguir els objectius d'igualtat, desenvolupament i pau, i que menysprea els drets humans i les llibertats fonamentals per les dones.

En el sens d'aquesta conferència es van enllaçar la Declaració de Beijing i la Plataforma per l'Acció. Aquesta última es va centrar en dotze àrees d'interès especial, que representen els principals obstacles que impedeixen l'avançament de la dona i entre els quals hi figura la violència de gènere.

## 2. ÀMBIT COMUNITARI EUROPEU

La promoció de la igualtat entre els homes i les dones és un dels objectius de la Unió Europea, i mitjançant tractats, resolucions, directives i programes d'actuació comunitari, s'han adoptat i admès directrius, mesures, acords i recomanacions per l'acció en matèria de prevenció i eradicació de la violència de gènere.

## 3. ÀMBIT DE L'ESTAT ESPANYOL

Quan un advocat ha de defensar a la seva víctima o agressor ho ha de fer mitjançant aquestes lleis, ni més ni menys, cap altre. Aquí tenim un resum específic de la legislació bàsica que s'ha de consultar:

1.Constitució Espanyola: Arts. 9.2 ,15, 24 i 124.

2.Codi Penal: Arts. 8, 20, 21, 23, 57, 58, 148 a 150, 153, 171 a 173, 468 i 617 a 620.

-LOPJ ( Llei Orgànica del Poder Judicial) : Arts. 82, 87, 87 bis, 87 ter, 89 i 89 bis.

3.Llei d'Enjudiciament Criminal:

Arts. 13, 14, 410, 416, 503, 504, 544, 544 bis, 544 ter, 707, 714, 774 a 789, 795 a 802, 962 i 963 a 969.

4.Codi Civil : Art. 158

5.Llei d'Enjudiciament Civil: Arts. 48, 49, 49 bis, 433, 443, 545.

6.Llei de Demarcació i Planta Judicial: Art. 4, 15 i 15 bis.

7.Llei Orgànica 1/2004, de 28 de desembre, de Mesures de Protecció Integral contra la Violència de Gènere.

8.Acord de 25 de maig, del Ple del Consell General del Poder Judicial, per què les Seccions Penals o Mixtes de les Audiències provincials assumeixin amb caràcter exclusiu el coneixement de les matèries de violència sobre la dona.

9.Acord reglamentari 1/2005 de 27 d'abril

10.Llei Orgànica 3/2007, de 22 de març, per la Igualtat Efectiva de les Dones i Homes que consisteix en dos coses: eliminar la desigualtat entre homes i dones i crear bases per un nou model de cohesió social.

11.Llei Orgànica 5/2008, de 24 d'abril, del dret de les dones a eradicar la violència masclista.

12.Real Decret 557/2011, de 20 d'abril, en el que s'aprova el Reglament de la Llei Orgànica 4/200, 11 de gener, sobre els drets i llibertats dels estrangers a Espanya i la seva integritat social.

#### 4. ÀMBIT DE CATALUNYA

Es fan servir els mateixos acords, lleis i protocols que l'àmbit Espanyol, tot i haver potenciat i actualitzat els nostres propis recursos per defensar-nos.

##### 1. Estatut de Catalunya

(LO 6/2006, de 19 de juliol- Decret 306/2006, de 20 de juliol [DOGC núm. 4680])

-Art. 19.1: "Totes les dones tenen dret al lliure desenvolupament de llur personalitat i capacitat personal, i a viure amb dignitat, seguretat i autonomia, lliures d'explotació, maltractaments i de tota mena de discriminació".

-Art. 41.3: "Les polítiques públiques han de garantir que s'afronti de manera integral totes les formes de violència contra les dones i els actes de caràcter sexista i discriminatori..."

-Art. 153. c) la Generalitat té competència exclusiva per a "la regulació de les mesures i els instruments per a la sensibilització sobre la violència de gènere i per a detectar-la i prevenir-la, i també la regulació dels serveis i recursos destinats a aconseguir una protecció integral de les dones que han patit o pateixen aquest tipus de violència".

2. Protocol marc per a una intervenció coordinada contra la violència masclista, de 30 d'abril de 2009, de la Generalitat de Catalunya, Institut Català de les Dones.

#### 5. ÀMBIT LOCAL

La meua localitat és la Cellera de Ter i pertany a la província de Girona i és aquí, a les comarques gironines, on l'any 2006, varem ser pioners en aprovar un protocol de coordinació de tots els professionals que actuen amb temes de

violència de gènere per saber quins serveis donar, com s'han de coordinar i la informació que s'ha de donar a la víctima.

1. Protocol d'actuació en els casos de violència de domèstica i de gènere de la demarcació de Girona, Juny del 2006.

A partir d'aquest punt, descriuré les lleis i protocols més importants, abans esmentades en l'apartat 3.1., i profunditzarem el seu contingut ja que són una de les més importants i les que més funció poden fer en el nostre país i municipi.

### **3.2. CONSTITUCIÓ ESPANYOLA, 1978**

En la Constitució Espanyola de 29 de desembre de 1978, 4 dels 169 articles redactats tenen a veure amb la Violència de Gènere. Així doncs, un dels primers és:

*Article 9.2. "Corresponde a los poderes públicos promover las condiciones para que la libertad y la igualdad del individuo y de los grupos en que se integra sean reales y efectivas; remover los obstáculos que impidan o dificulten su plenitud y facilitar la participación de todos los ciudadanos en la vida política, económica, cultural y social."*<sup>1</sup>

En les meves paraules, diu que els professionals especialitzats són els que han de lluitar perquè realment s'apliqui la condició de llibertat i igualtat en les persones en el nostre dia a dia i que puguem tenir una vida més fàcil i amb una llibertat establerta per a tothom i en tots els àmbits que ens envolten cada dia, sigui del gènere que sigui, home o dona.

---

<sup>1</sup> Título preliminar



Un dels més importants per el meu treball i que defineix clarament els meus motius per aquest treball és l'article 15 que diu:

*« Todos tienen derecho a la vida y a la integridad física y moral, sin que, en ningún caso, puedan ser sometidos a tortura ni a penas o tratos inhumanos o degradantes, queda abolida la pena de muerte, salvo que puedan disponer las leyes penales militares para tiempos de guerra.»<sup>2</sup>*

Ens ve a dir, que tots i cadascú de nosaltres tenim dret a la vida i a la seva llibertat pensament i d'actuació sense haver de rebre agressions ni maltractaments pel simple fet de ser d'un determinat gènere. Això vol dir, que tant físicament com moralment, ens mereixem tot el que l'altre gènere es mereix i no s'accepten diferències.

Un dels altres articles és l'article 24 que diu així:

*“1. Todas las personas tienen derecho a obtener la tutela efectiva de los jueces y tribunales en el ejercicio de sus derechos e intereses legítimos, sin que, en ningún caso, pueda producirse indefensión.*

*2. Asimismo, todos tienen derecho al Juez ordinario predeterminado por la Ley, a la defensa y a la asistencia de letrado, a ser informados de la acusación formulada contra ellos, a un proceso público sin dilaciones indebidas y con todas las garantías, a utilizar los medios de prueba pertinentes para su defensa, a no declarar contra sí mismos, a no confesarse culpables y a la presunción de inocencia.*

*La Ley regulará los casos en que, por razón de parentesco o de secreto profesional, no se estará obligado a declarar sobre hechos presuntamente delictivos.”*

Ens diu que:

1. Tots tenim dret a poder anar a un jutge i que aquest ens segueix el procés judicial i que acabem tenint un judici amb garanties pel sol fet de ser persones.

---

<sup>2</sup>Título I : De los derechos y deberes fundamentales

Capítulo II: Derechos y Libertades

Sección 1.<sup>a</sup> : De los derechos fundamentales y de las libertades públicas

És a dir, tenir una protecció judicial per molt que d'entrada una persona pugui ser agressora o dolenta i que tingui una garantia i un dret a defensar-se.

2. Per això, respecte al punt 1, aquest jutge que ens ha de portar tot el cas. És un jutge d'ofici que tothom el pot tenir, tingui les condicions que tingui i sobretot, l'advocat li ha de donar la mateixa importància que a qualsevol altre cas, és a dir, que s'ha de dur a terme amb els terminis que marca la llei.

Respecte al meu treball té a veure amb la igualtat, no només per gènere sinó per conseqüències econòmiques, socials,... i això, en part, és del que es tracta aconseguir. Si aconseguim la igualtat a través de tots els àmbits també la podem aconseguir amb la dona, tot i que, ja està molt valorada en la Constitució Espanyola.

Per acabar, l'article 124 diu:

*"1. El Ministerio Fiscal, sin perjuicio de las funciones encomendadas a otros órganos, tiene por misión promover la acción de la justicia en defensa de la legalidad, de los derechos de los ciudadanos y del interés público tutelado por la ley, de oficio o a petición de los interesados, así como velar por la independencia de los Tribunales y procurar ante éstos la satisfacción del interés social.*

*2. El Ministerio Fiscal ejerce sus funciones por medio de órganos propios conforme a los principios de unidad de actuación y dependencia jerárquica y con ejecución, en todo caso, a los de legalidad e imparcialidad.*

*3. La ley regulará el estatuto orgánico del Ministerio Fiscal.*

*4. El Fiscal General del Estado será nombrado por el Rey, a propuesta del Gobierno, aído el Consejo General del Poder Judicial."*

Aquest article és refereix bàsicament que el Ministeri Fiscal vetlla pel dret dels ciutadans, vetlla per la seva justícia i igualtat per sobre de tot. És a dir, aquest dret el poden triar les persones interessades o bé el Fiscal en cas que aquests persones estiguin en perill i no ho hagin esmentat.

El Ministeri Fiscal fa les seves funcions a través d'òrgans propis amb el principi d'igualtat , legalitat i imparcialitat.

### **3.3. RESUM DE LA LLEI DE PROTECCIÓ INTEGRAL CONTRA LA VIOLÈNCIA DE GÈNERE**

La llei s'estructura en un títol preliminar, cinc títols, vint disposicions addicionals, dos disposicions transitòries, una disposició derogatòria i set disposicions finals.

#### **3.3.1. INTRODUCCIÓ**

La violència de gènere no és en l' àmbit privat sinó tot al contrari, és una gran desigualtat pública. “ Es tracta d'una violència que és dirigeix sobre les dones només per el simple fet de ser-ho, per ser considerades, per els seus agressors, amb la manca dels drets mínims de la llibertat, respecte i capacitat de decisió”<sup>1</sup>.

En la Nostra Constitució Espanyola, concretament, l'article 15 diu: “Todos tienen derecho a la vida y a la integridad física y moral, sin que, en ningún caso, puedan ser sometidos a tortura ni penas o tratos inhumanos o degradantes. Queda abolida la pena de muerte, salvo lo que puedan disponer las leyes penales militares para tiempos de guerra”.<sup>2</sup>

A més a més, l'organització de Nacions Unides va reconèixer l'any 1995 que la violència contra les dones ja és un obstacle en tots els àmbits ja que costa molt aconseguir els objectius d'igualtat, desenvolupament i pau i menysprea els drets humans i les llibertats fonamentals. Ja existeix una definició tècnica del síndrome de la dona maltractada, i se la situa en una posició de subordinació de l'home i es manifesta en tres àmbits de la relació de la persona: maltractament dins de les relacions de parella, agressió sexual a la vida social i assetjament en l'àmbit laboral.

---

<sup>1</sup> Exposición de motivos I

<sup>2</sup> Constitució española, título I, capítulo II: Derechos y libertades, sección 1.ª: De los derechos fundamentales y de las libertades públicas.

Avui en dia, la nostra mentalitat ha canviat, ja que ara hi ha una millor consciència de la població i el maltractament està mal vist i això ha estat gràcies a organitzacions contra la violència de gènere.

Ja no és un delictes que es passi per alt, té molta importància avui dia.

Durant els últims anys, al dret espanyol, s'han produït avenços legislatius per lluitar contra la violència de gènere. Així doncs tenim:

1. Llei Orgànica 11/2033, de 29 de setembre, de “Medidas Concretas en Materia de Seguridad Ciudadana, Violencia Doméstica e Integración Social de los Extranjeros”.
2. Llei Orgànica 15/2003, de 25 de novembre que modifica la Llei Orgànica 10/1995, de 23 de novembre, del Codi Penal.
3. Llei 27/2003, de 31 de juliol, que regula “la Orden de Protección de las víctimas de la Violencia Doméstica”.
4. Lleis aprovades per diverses Comunitats Autònomes, dintre del seu àmbit competencial.<sup>3</sup>

### **3.3.2. QUÈ ES PRETÉN AMB AQUESTA LLEI?**

La llei pretén atendre a les recomanacions dels organismes internacionals en el sentit de proporcionar una resposta global a la violència que s'exerceix sobre les dones.

L'àmbit de la llei cobreix tant els aspectes preventius, educatius, socials, assistencials i d'atenció posterior a la víctima com a normativa civil que incideix en l'àmbit familiar o de convivència, on principalment és produeixen agressions, així com el principi de la subsidiarietat en les Administracions públiques. Igualment, s'aborda amb decisió la resposta punitiva (que és el mateix que càstig o sanció) que han de rebre totes les manifestacions de violència que aquesta llei regula.

-La violència de gènere s'enfoca per la llei d'una manera integral i multidisciplinari, començant pel procés de socialització i educació.

---

<sup>3</sup> Exposición de motivos II

### **3.3.3. COM RECOLZA LES VÍCTIMES, LA LLEI?**

La llei estableix mesures de sensibilització i intervenció en l'àmbit educatiu. Es reforça l'àmbit de la publicitat, una imatge que respecti la igualtat i la dignitat de les dones.

Es dona suport a les víctimes a través del reconeixement dels drets com els de la informació, l'assistència jurídica gratuïta i altres de protecció social i suport econòmic.

Proporciona una resposta legal que avarca les normes processals, creant noves instàncies, com normes substantives penals i civils, incloent la informació necessària dels operadors sanitaris, policials i jurídics responsables de l'obtenció de proves i de l'aplicació de la llei.

Igualment, s'estableixen mesures de sensibilització i intervenció en l'àmbit sanitari per optimitzar la detecció precoç i l'atenció física i psicològica de les víctimes, en coordinació amb altres mesures de suport.

Les situacions de violència sobre la dona afecten també als menors que es troben dins del seu entorn familiar, víctimes directes o indirectes d'aquesta violència. La llei contempla la seva protecció, no només per la tutela dels drets de menors sinó per garantir de forma efectiva les mesures de protecció adoptades respecte la dona.

### **3.3.4. QUÈ ESTABLEIX LA LLEI I COM ESTÀ ESTRUCTURADA: (títol I i II)<sup>4</sup>**

#### **4.1. Mesures de sensibilització en l'àmbit educatiu (títol I)**

L'objectiu fonamental de l'educació és el de proporcionar una formació integral, és a dir, total, que els permeti conformar la seva pròpia identitat, així com, construir una concepció de la realitat que integri, a la mateixa vegada, el coneixement i la valoració ètica d'aquesta mateixa.

---

<sup>4</sup> Títol I : mesures de sensibilització  
Títol II : drets de les dones víctimes

En l'Educació Secundària s'incorpora l'educació sobre la igualtat entre homes i dones i contra la violència de gènere com un contingut curricular ( que formi part de la programació), incorporant en tots els Consells Escolars un nou membre que impulsi mesures educatives a favor de la igualtat i contra la violència de la dona.

#### 4.2. Mesures de sensibilització en la publicitat (títol I)

S'ha de respectar la dignitat de les dones i el seu dret a una imatge no estereotipada, ni discriminatòria. És a dir, es reforça la publicitat per tal de donar una imatge que respecti la igualtat i dignitat de les dones, com per exemple, els "spots" publicitaris.

#### 4.3. Mesures de sensibilització en l'àmbit de la sanitat ( títol I)

En l'àmbit sanitari es contemplen actuacions de detecció precoç i suport assistencial a les víctimes, així com l'aplicació de protocols sanitaris davant de les agressions derivades de la violència d'aquesta llei, que es remetrà als tribunals corresponents per tal d'agilitzar el procediment judicial.

Es crea en el "Consejo Interterritorial del Sistema Nacional de Salud" una Comissió encarregada de donar suport tècnic, coordinar i avaluar les mesures sanitàries establertes per la Llei.

#### 4.4. Recolzament de les víctimes, a través de: (títol II)

##### 4.4.1. Reconeixement del dret com a informació (capítol I)

Es garanteix el dret d'accés a la informació i a l'assistència social integrada, a través de serveis d'atenció permanent, urgent i amb especialització de prestacions i multidisciplinarietat professional.

##### 4.4.2. Assistència jurídica gratuïta

Es reconeix l'assistència jurídica gratuïta amb la finalitat de garantir a aquelles víctimes amb recursos insuficients una assistència lletrada ( tenir dret a un advocat) en tots els processos i procediments.

#### 4.4.3. Àmbit laboral

##### -Protecció Social :

S'estableixen de protecció en l'àmbit social per justificar les absències del lloc de treball de les víctimes de violència de gènere, possibilitar la seva mobilitat geogràfica, la suspensió de reserva del lloc de treball i l'extinció del contracte. També, amb la mateixa finalitat, és preveuen mesures de suport a les dones funcionàries públiques que pateixen violència de gènere i que volen combatre aquesta llei.

#### 4.4.4. Recolzament econòmic

Es regulen mesures de suport econòmic perquè les víctimes de la violència de gènere generin dret a la situació legal de desocupació del treball quan resolien o suspèn, voluntàriament, el seu contracte de treball.

Per això, també se'ls hi ofereixen ajudes socials a aquelles víctimes que degut a la seva edat, falta de preparació general especialitzada i circumstàncies socials, no podran millorar de forma substancial la seva feina. Degut això, es preveu una incorporació al programa d'acció específica creada per tenir una inserció laboral.

Aquestes ajudes, tenen com objectiu fonamental, facilitar-li uns recursos mínims de subsistència que els hi permeti independitzar-se de l'agressor.

#### 4.4.5. Marc legal d'actuació

Proporciona una resposta legal integral que engloba les normes processals i crea noves instàncies.

##### - Creació òrgans administratius ( títol III)

A partir de la Tutela Institucional, es procedeix a la creació de dos òrgans administratius.

El primer és la "Delegación Especial del Gobierno contra la Violencia sobre la Mujer" en el Ministeri de Treball i Assumptes Socials que correspondrà, entre d'altres, proposar la política del Govern en relació amb la violència sobre la dona i coordinar i impulsar totes les actuacions que es realitzen en aquesta matèria, que necessàriament hauran de comprendre totes aquelles actuacions que facin efectiva la garantia dels drets de les dones.

En segon lloc, es crea “l’Observatorio Estatal de Violencia sobre la Mujer” com un òrgan col·legiat amb el “Ministerio de Trabajo y Asuntos Sociales” i que tindrà com a principals funcions servir com a centre d’anàlisi de la situació i evolució de la violència sobre la dona.

#### -Normes de naturalesa penal (títol IV)

La llei introdueix “normes de naturalesa penal”, dintre dels tipus agreujats de lesions, incrementant la sanció penal quan la lesió es produeix contra qui sigui o hagi estat l’esposa de l’autor, o dona que estigui o hagi estat lligada a ell per una relació d’afectivitat, sense convivència.

També és castigat com a delictes les coaccions lleus i les amenaces lleus de qualsevol classe produïdes contra les dones mencionades anteriorment.

Per totes aquestes dones, la llei vol donar una resposta ferma i contundent i mostrar duresa plasmada en tipus penals específics.

#### -Tutela Judicial (títol V)

S’estableix la Tutela Judicial per garantir un tractament adequat i eficaç a la situació jurídica, familiar i social de les víctimes en relacions intrafamiliars.

Des de el punt de vista judicial, és un fenomen complex i que s’ha d’intervenir des de diferents perspectives jurídiques que han d’abastar des de les normes processals i substantives fins les disposicions relatives a l’atenció de les víctimes. Una intervenció que només és possible a través d’una legislació específica que ho contempli.

#### -Mesures jurídiques

En quant a les mesures jurídiques assumides per garantir un tractament adequat i eficaç de la situació jurídica, familiar i social de les víctimes de violència, s’han optat per les següents:

1. Fórmula d’especialització, dintre de l’orde penal, creant els Jutjats de Violència sobre la dona. Aquests jutjats han de conèixer la instrucció (investigació dels fets) i, en el seu cas, la decisió final del jutge en les causes penals en matèria de violència sobre la dona, així com aquelles causes civils relacionades, de manera que unes i altres en la primera instància siguin objecte de tractament processal davant la mateixa seu.



2. El jutge podrà optar per mesures de protecció com ho són la sortida de domicili, l'allunyament de la pàtria potestat, la custòdia dels menors i el règim de visites respecte la víctima.

#### -Fiscal

Es contemplan normes que afecten a les funcions del Ministeri Fiscal, mitjançant la creació del Fiscal contra la Violència sobre la dona, que és l'encarregat de la supervisió i coordinació del Ministeri Fiscal en aquest aspecte, així com la creació de una Secció equivalent a cada Fiscalia dels "Tribunales Superiores de Justicia y las Audiencias Provinciales".

### **3.3.5. OBJECTE DE LA LLEI<sup>5</sup>**

1. Aquesta llei té la finalitat d'actuar contra la violència que, es manifesta contra la discriminació, la situació de desigualtat i les relacions de poder dels homes sobre les dones, s'exerceix sobre aquestes per part de qui siguin o hagin estat els seus cònjuges o de qui estan o hagin estat lligats a elles per relacions similars d'afectivitat, encara que sense convivència.

2. Per aquesta llei s'estableixen mesures de protecció integral, la finalitat del qual és prevenir, sancionar i eradicar aquesta violència i prestar assistència a les seves víctimes.

### **3.3.6. QUÈ S'ENTÉN PER VIOLÈNCIA DE GÈNERE?**

La violència de gènere a la que es refereix aquesta llei comprèn tots els actes de violència física i psicològica, incloses les agressions a la llibertat sexual, les amenaces, les coaccions o la privació arbitrària de llibertat.

### **3.3.7. QUINS SÓN ELS OBJECTIUS QUE ES VOL ACONSEGUIR AMB AQUESTA LLEI?**

A) Enfortir les mesures de sensibilització ciutadana de prevenció

B) Consagrar drets de les dones víctimes de violència de gènere, exigibles davant de les Administracions Públiques i així assegurar un excés ràpid, transparent i eficaç als serveis establerts.

---

<sup>5</sup> Título preliminar. Artículo 1 i 2.

- C) Reforçar els serveis socials d'informació, d'atenció, d'emergència, de suport i recuperació integral, així com establir un sistema per una coordinació eficaç dels serveis ja existents a nivell municipal i autonòmic.
- D) Garantir drets en l'àmbit laboral i funcional que conciliïn els requeriments de la relació laboral i d'ocupació pública amb les circumstàncies d'aquelles treballadores o funcionàries que pateixin violència de gènere.
- E) Garantir drets econòmics per les dones víctimes de violència de gènere.
- F) Establir un sistema integral de tutela institucional que impulsi la creació de polítiques públiques dirigides a oferir tutela a les víctimes de la violència contemplada en aquesta Llei.
- G) Enfortir el marc penal i processal vigent per assegurar una protecció integral, des de les instàncies jurisdiccionals, a les víctimes de violència de gènere.
- H) Coordinar els recursos i instruments de tot tipus dels diversos poders públics per assegurar la prevenció dels fets de violència de gènere i, en el seu cas, la sanció adequada dels culpables d'aquests mateixos.
- I) Promoure la col·laboració i participació de les entitats, associacions i organitzacions que des de la societat civil actuen contra la violència de gènere.
- J) Fomentar la especialització dels col·lectius professionals que intervenen en el procés d'informació, atenció i protecció a les víctimes.
- K) Garantir el principi de les mesures de transversalitat, de manera que la seva aplicació tingui en compte les necessitats i demandes específiques de totes les dones víctimes de violència de gènere.

### **3.3.8. QUINES SÓN LES PENES PREVISTES I ELS TIPUS DE DELICTES?**

Les penes previstes i els tipus de delictes es troben des de l'article 36 fins l'article 41.

#### **8.1. "Article 36 . Protecció contra les lesions"**

Es modifica l'article 148 del codi penal on es parla de que si hi ha delicte de lesions poden ser castigats amb la pena de presó de dos a cinc anys.

### 8.2. "Article 37. Protecció contra els mals tractaments"

Es modifica l'article 153 del codi penal on es parla que encara que no hi hagi lesió però s'hagi produït un menyspreu psíquic o hi haguessin cops o maltractament d'obra sense causar lesió a l'esposa o persona afectiva pot ser castigat a penes de 6 mesos a un any o de treballs en beneficis de la comunitat de 31 dies a 80 dies i la inhabilitació per a l'exercici de la pàtria potestat fins a cinc anys.

També es contempla si els maltractaments anteriors s'han produït sobre els descendents, ascendents o germans de la víctima a penes de presó de 3 mesos a un any o a treballs en benefici de la comunitat de 31 a 80 dies i la inhabilitació de la pàtria potestat de sis mesos a tres anys.

Les penes previstes als apartats anteriors s'imposaran en la meitat superior si el delicte es comet davant de menors, utilitzant armes, tingui lloc en el domicili comú o en el de la víctima.

### 8.3 "Article 38. Protecció contra las amenaces"

Si hi ha una amenaça lleu a l'esposa o dona amb la que hi hagi hagut un procés d'afectivitat la pena serà de sis mesos a un any o de treballs en beneficis de la comunitat de 31 a 80 dies i la inhabilitació de la pàtria potestat fins a 5 anys.

Si l'amenaça lleu es produeix amb armes o altres objectes perillosos als descendents, ascendents o germans de la víctima serà castigat de 3 mesos a 1 any o a treballs en benefici de la comunitat de 31 a 80 dies i la inhabilitació de la pàtria potestat de sis mesos a tres anys.

Les penes dels apartats anteriors s'imposaran en la seva meitat superior quan el delicte es perpetri en presència de menors o en el domicili en comú o de la víctima.

### 8.4 "Article 39. Protecció contra les coaccions"

Si hi ha una coacció lleu a l'esposa o dona amb la que hi hagi hagut un procés d'afectivitat, la pena serà de sis mesos a un any o de treballs en beneficis de la comunitat de 31 a 80 dies i la inhabilitació de la pàtria potestat fins a 5 anys. .

Si l'amenaça lleu es produeix amb armes o altres objectes perillosos als descendents, ascendents o germans de la víctima serà castigat de 3 mesos a 1

any o a treballs en benefici de la comunitat de 31 a 80 dies i la inhabilitació de la pàtria potestat de sis mesos a tres anys.

Les penes dels apartats anteriors s'imposaran en la seva meitat superior quan el delicte es perpetri en presència de menors o en el domicili en comú o de la víctima.

#### 8.5. "Article 41. Protecció contra les vexacions lleus"

Serán castigats a la pena de multa de 10 a 20 dies els que d'un mode lleu amenacin a un altre amb armes o objectes perillosos, excepte si el fet es constitutiu de delicte. També si amenacen, coaccionen, injurien o vexen de maner injusta de caràcter lleu, excepte si el fet sigui constitutiu de delicte. Tots aquests fets seran perseguits si hi ha denúncia de la persona agreujada.

### **3.3.9. QUIN ÉS EL SUBJECTE PASSIU D'AQUEST TIPUS DE DELICTES?**

La LOVG (Llei Orgànica de Violència de Gènere) introdueix modificacions en diversos tipus penals, constant d'un increment penal en determinades conductes i a l'atenció de la relació subjectiva existent entre autor i víctima. Existeixen dos grups de subjectes protegits en tots els tipus penals.

#### A) Esposa o dona que estigués o hagués estat lligada a l'autor per una anàloga relació d'efectivitat, encara sense convivència

El subjecte passiu, en aquest cas, haurà de ser sempre un home, excloent les relacions d'homosexuals, ja siguin d'homes com de dones.

La Llei 13/2005 accepta els matrimonis del mateix sexe però la utilització del terme "dona" i "autor" per l'altre costat, mostren una clara intenció diferenciadora del sexe, per tant, el subjecte actiu serà un home i el subjecte passiu una dona.

Per això, en aquest cas, s'ha d'exigir una relació de certa estabilitat o vocació de permanència i queden excloses les relacions d'amistat i trobades esporàdiques.

Això sí, les parelles estan dintre de la categoria de subjectes. Pels jutges, es considera festeig quan hi ha un vincle emocional i sentimental entre dos

persones, amb la participació de cada un respecte l'altre i amb un projecte de vida tant present com futur.

#### B) Persona vulnerable que conviu amb l'autor

Són els menors, els ancians, els disminuïts físics o psíquics o malalts que per la seva condició especial podem veure minvada la seva capacitat defensiva.

L'article 180.3 del Codi Penal fa referència a la víctima especialment vulnerable, per la seva edat, malaltia o situació.

A més a més, la situació d'aggravació es troba en la reducció o eliminació dels mecanismes d'autodefensa de la víctima derivada d'una sèrie de situacions determinades, ja sigui per naturalesa personal (edat, malaltia) o mixta (situació en la que es trobi).

### **3.4. PROTOCOL D'ACTUACIÓ EN ELS CASOS DE VIOLÈNCIA DOMÈSTICA I DE GÈNERE A LA DEMARCACIÓ DE GIRONA**

#### **3.4.1. FASE DE DETECCIÓ DEL PROBLEMA**

El paper essencial per detectar el problema és el dels serveis d'assessorament dels jutjats i els serveis socials de totes les institucions.

Quan hi ha uns supòsits de violència domèstica les entitats i els organismes assistencials, públics o privats, han de posar immediatament en coneixement al jutjat de guàrdia o del Ministeri Fiscal els fets que puguin ser constitutius de delicte o falta. Tanmateix, hi ha un servei 24 hores d'atenció telefònica, el seu número és 900 900 120, les oficines d'atenció a la víctima i els serveis socials o institucions assistencials dependents de les administracions públiques hauran de trametre de manera immediata les ordres de protecció que els sol·licitin.

Aquests supòsits de violència de gènere els serveis d'atenció a la víctima podran sol·licitar al jutge les mesures cautelars urgents que considerin necessàries.

A continuació, tenim totes les institucions que poden estar present en un cas de violència de gènere, juntament amb un esquema molt visual i una petita

explicació, veiem el procés que segueix cada un d'ells en el moment que la víctima passa per aquella fase, és a dir, fa ús de les institucions.

### **1.1 La intervenció dels serveis sanitaris i els metges forenses**

La intervenció dels serveis sanitaris resulta de transcendental importància en la detecció i el diagnòstic de les lesions i els maltractaments.

Com a factor de detecció, els metges i els professionals sanitaris estan obligats a denunciar aquests delictes per raó de la seva professió.

Durant la fase del diagnòstic apareixen elements suficients per sospitar o evidenciar que s'ha comès un delicte d'aquestes característiques. Tot seguit, en el cas que el diagnòstic surti afirmatiu una adequada coordinació entre metges assistencials, mossos d'esquadra i metges forenses és un dels factors clau per a la persecució del delicte de maltractaments.

**PROTOCOL D'ACTUACIÓ EN CAS DE VIOLÈNCIA DOMÈSTICA I DE GÈNERE**  
**INTERVENCIÓ DELS SANITARIS**

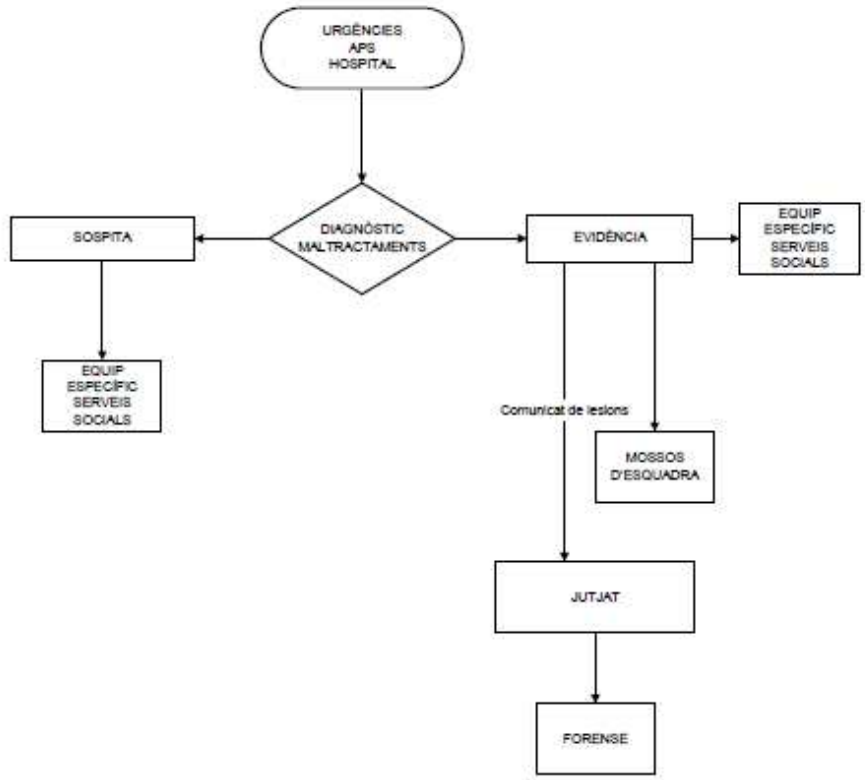

## **1.2 Intervenció de la policia**

### **• La denúncia davant la policia**

El Cos de Mossos d'Esquadra posa en funcionament els grups d'atenció a la víctima formats per agents amb formació especialitzada per atendre a les víctimes de violència domèstica i de gènere.

El fet que una víctima vagi a denunciar un episodi de violència, pot provocar-li una situació d'angoixa, per això, se li ha de donar una rebuda i acollida adequades a la seva situació.

També diferents policies locals de la demarcació de Girona disposen, en el cas de les de major nombre d'efectius, de personal especialitzat en els temes de violència domèstica i de gènere.

### **• Informació que cal donar a la dona víctima**

1. S'ha de donar una atenció especialitzada a la víctima i informar-la adequadament dels drets que té.
2. Cal informar la víctima del contingut de l'art. 464 del Codi penal: sobre la protecció a les víctimes dels delictes, denunciants i d'altres que puguin intervenir en qualsevol classe de procediment. Aquesta informació ha de quedar reflectida en l'atestat corresponent, després que se'ls hagi pres declaració.
3. Cal informar-la del dret de ser assistida per un advocat d'ofici del torn especialitzat en casos de violència domèstica/gènere.
4. Informar-la de manera entenedora sobre la possibilitat que té d'instar l'autoritat judicial perquè adopti mesures provisionals prèvies o cautelars (d'atribució a un dels cònjuges de l'ús de l'habitatge, sobre l'exercici de la potestat del pare i la mare, en relació amb la custòdia dels fills menors i pensions d'aliments, etc.).
5. Informar-la de la possibilitat de demanar a l'autoritat judicial les mesures de protecció (Ordre de Protecció) .
6. De l'existència de serveis socials específics d'ajuda a les dones maltractades dependents dels Ajuntaments, Consells Comarcals i Generalitat.



7. Quan la dona no vulgui o no pugui tornar al domicili, des la policia se l'acompanyarà als establiments per allotjament d'urgència, juntament amb les seus fills, fins que la situació ho requereixi.

També es gestionarà que la víctima pugui ser assistida pels serveis d'urgència (psicològic, social).

• En l'elaboració de l'atestat policial, s'ha de tenir en compte:

S'ha de fer un atestat policial molt pautat, en el que s'han de tenir en compte moltes lleis i la informació específica de la víctima que presenta una denúncia. És un dels passos més importants en què els Mossos d'Esquadra han de realitzar.

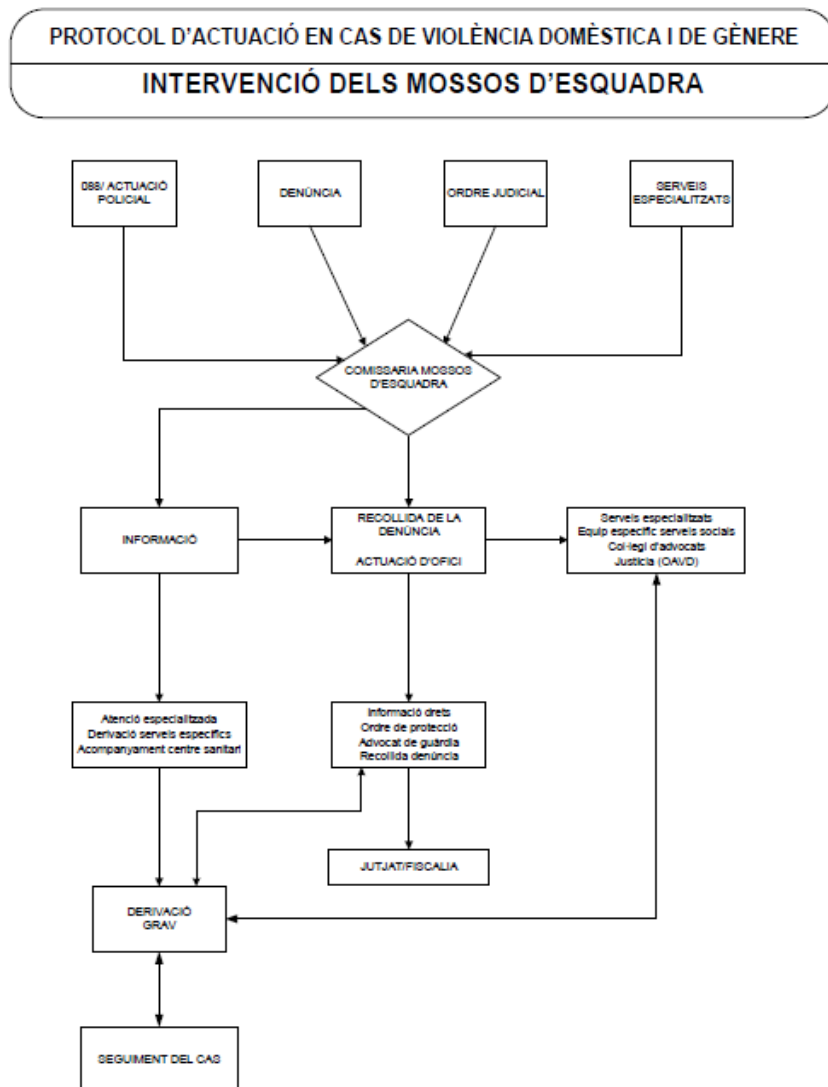

### **1.3 La intervenció del Departament de Justícia**

#### **• L'Equip d'Assessorament Tècnic de Penal (EATP)**

Aquest Equip intervé a petició de la pròpia autoritat judicial, que determina sobre quina de les parts (presumpte agressor o presumpte víctima) s'ha de realitzar l'informe sol·licitat. Aquest informe pericial té com a finalitat aportar elements objectius, que ajudin el jutge o el tribunal a fonamentar les seves decisions durant el procés penal.

#### **• L'Oficina d'Atenció a la Víctima del Delicte (OAVD)**

Aquesta Oficina té per objecte acollir i donar suport emocional a qualsevol persona que es consideri víctima d'un delicte.

Si es creu convenient, la persona s'ha de derivar cap a serveis especialitzats de caràcter jurídic, psicològic, sanitari, social, etc. També, si el cas ho requereix, s'ha d'efectuar un acompanyament de la víctima al llarg de tot el procés judicial.

L'OAVD passa a ser el punt de coordinació actiu de les ordres de protecció. En aquest sentit, els jutjats que acordin ordres de protecció hauran de comunicar-ho a l'OAVD, així com també les diferents situacions processals que afectin la persona imputada en fase d'execució de la pena.

L'OAVD té establert un Protocol de coordinació amb els centres penitenciaris; així com dels seus permisos de sortida, i també de la prohibició de les comunicacions amb la víctima quan s'ha dictat una ordre de d'allunyament (contactes telefònics, vis-a-vis...).

**PROTOCOL D'ACTUACIÓ EN CAS DE VIOLÈNCIA DOMÈSTICA I DE GÈNERE**  
**INTERVENCIÓ DE L'OFICINA D'ATENCIÓ A LA VÍCTIMA (OAVD)**

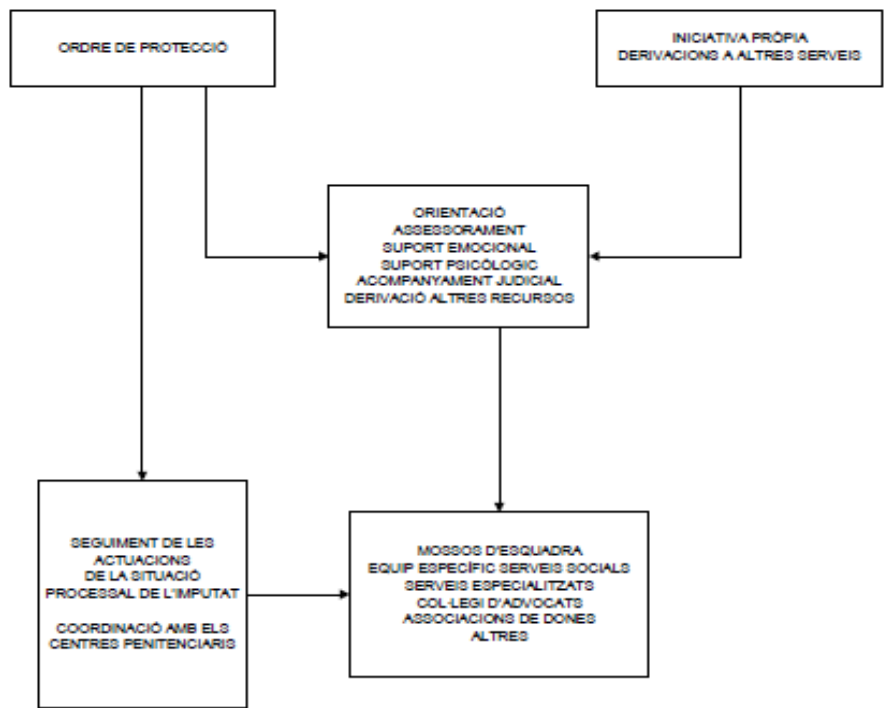

## 1.4 La intervenció dels serveis socials dels ens locals

El sistema públic de serveis socials s'estructura en dos eixos:

Els serveis socials d'atenció primària i els serveis socials d'atenció especialitzada.

-Els serveis socials són impulsors del reconeixement dels drets individuals. També, són els que es troben més a prop dels ciutadans, del seu ambient familiar i social, i estan ubicats a tots els municipis. Són la porta d'accés als serveis socials i orienten i deriven les persones ateses, segons el seu diagnòstic social.

-Els serveis especialitzats d'atenció a la dona són serveis d'atenció específica a les dones i als seus fills i filles que orienten, donen suport i realitzen el tractament psicològic, individual i/o bé de grup, per a la seva recuperació i, si escau, s'ofereix l'acompanyament en el seu procés d'inserció sociolaboral.

L'accés al Servei és a través dels serveis socials d'atenció primària, dels cossos de seguretat, de les àrees bàsiques de salut, de l'Oficina d'Atenció a la Víctima del Delicte, dels serveis educatius, de l'ICD i directament de la mateixa dona.

### PROTOCOL D'ACTUACIÓ EN CAS DE VIOLÈNCIA DOMÈSTICA I DE GÈNERE INTERVENCIÓ DELS SERVEIS SOCIALS DELS ENS LOCALS

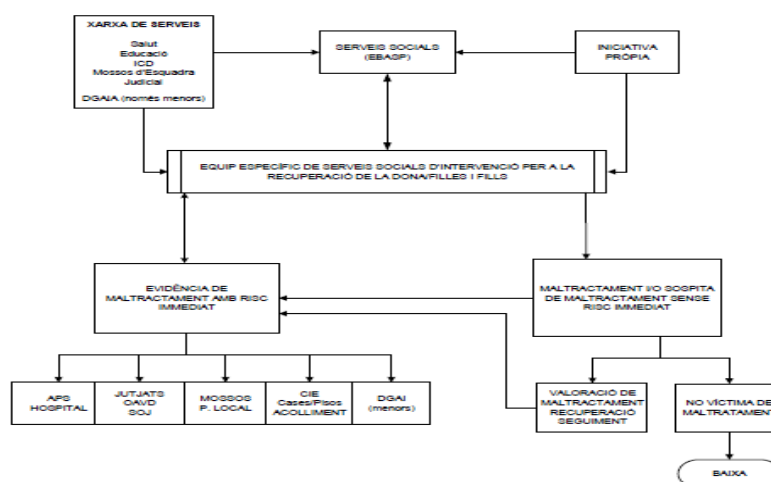

DGAJA: Direcció General d'Atenció a la Infància i Adolescència  
APD: Atenció Primària de la Salut  
EBASP: Equip Bàsic d'Atenció Social Primària  
OAVIC: Oficina d'Atenció a la Víctima del Delicte  
SOJ: Servei d'Orientació Jurídica  
CIE: Centre d'Intervenció Especialitzada  
ICD: Institut Català de les Dones

## **1.5 La intervenció des del Departament de Benestar i Família**

Des del Departament de Benestar i Família es treballa en l'elaboració i el desenvolupament de models i xarxes d'atenció integral, i recuperació de les dones que han estat o estan en situacions de violència, sigui quina sigui la seva forma o expressió.

Els recursos, serveis i equips de què disposem són els següents:

- **Oficines d'informació de Benestar i Família:** Són punts d'informació general, d'iniciació de tràmits, gestions i de derivació. A la demarcació de Girona disposem de punts d'atenció al ciutadà ubicats a les comarques de l'Alt Empordà, el Ripollès, la Selva i la Garrotxa. A Girona capital el punt d'informació és a la seu dels Serveis Territorials de Benestar i Família.
- **Servei d'Intervenció Especialitzada (SIE):** És un servei públic especialitzat d'atenció integral que ofereix informació, atenció i recuperació a totes les dones i els seus fills o filles afectats per processos de violència. Aquest servei es du a terme en un espai propi i a través d'un equip multidisciplinari que facilita una informació i un assessorament unificat.
- **Servei d'Acollida per a Dones (CADM):** Servei destinat a oferir acolliment temporal a les dones i als fills que tinguin a càrrec seu, que han patit o pateixen violència de gènere i que han hagut d'abandonar el domicili familiar i no disposen de recursos personals o econòmics per fer front a aquesta situació.
- **Punts de Trobada:** Servei destinat a atendre i prevenir, en un lloc neutral i transitori, en presència de personal qualificat, la problemàtica que sorgeix en els processos de conflictivitat familiar i, en concret, en el compliment del règim de visites dels fills i filles establert per als supòsits de separació i divorci .
- **Acolliment Residencial d'Urgències:** Són centres d'atenció i urgències, públics i especialitzats, que ofereixen atenció i acolliment per a dones que es troben en

situacions de crisi i de risc per a la seva vida, causades per situacions de violència definides en l'àmbit d'intervenció del servei.

**PROTOCOL D'ACTUACIÓ EN CAS DE VIOLÈNCIA DOMÈSTICA I DE GÈNERE**  
**INTERVENCIÓ DE BENESTAR I FAMÍLIA**

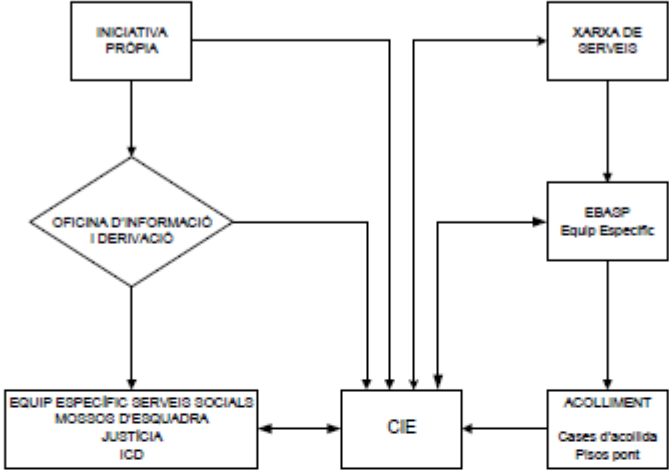

EBAOP: Equip Bàsic d'Atenció Social Primària  
CIE: Centre d'Intervenció Especialitzada  
ICD: Institut Català de les Dones

## **1.6 La intervenció des del Departament d'Educació**

En els centres educatius, la violència de gènere i la violència domèstica es manifesten, generalment, a través de les altres víctimes, els fills i les filles que viuen aquestes situacions.

Quan es té constància que algun/a alumne/a ha estat objecte de maltractaments cal que el/la tutor/a o professor/a elabori un informe sobre les seves observacions i el/la director/a del centre educatiu trameti aquest informe a la Direcció General d'Atenció a la Infància i doni compte d'aquesta actuació als Serveis Territorials.

Des dels Serveis Territorials d'Educació s'ha de posar en coneixement de la Inspecció Educativa, de l'Equip d'Assessorament Psicopedagògic (EAP) corresponent i del Servei Social d'Atenció Primària.

Quan la situació de violència domèstica ha comportat un maltractament evident a l'infant o jove se l'ha d'acompanyar d'urgència a un centre sanitari, des d'on s'ha d'avisar la família, en tractar-se de menors, i s'ha de seguir el protocol d'actuacions previst per a aquest cas.

Quan es tracta d'una sospita i l'alumne/a manifesta una possible situació de violència contra la seva mare a l'àmbit familiar s'ha de demanar, des del centre educatiu, la intervenció de l'EAP i del Servei Social d'Atenció Primària corresponent, que determinaran possibles actuacions, si escau.

Finalment, amb relació als fills i filles que es veuen afectats per un canvi de residència motivat per actes de violència de gènere, els centres docents i/o les comissions d'escolarització, segons els casos, atenen de manera immediata les seves peticions d'escolarització, de conformitat amb el que preveuen les normes que regulen el procediment d'admissió de l'alumnat.

**PROTOCOL D'ACTUACIÓ EN CAS DE VIOLÈNCIA DOMÈSTICA I DE GÈNERE**  
**INTERVENCIÓ DELS CENTRES EDUCATIUS**

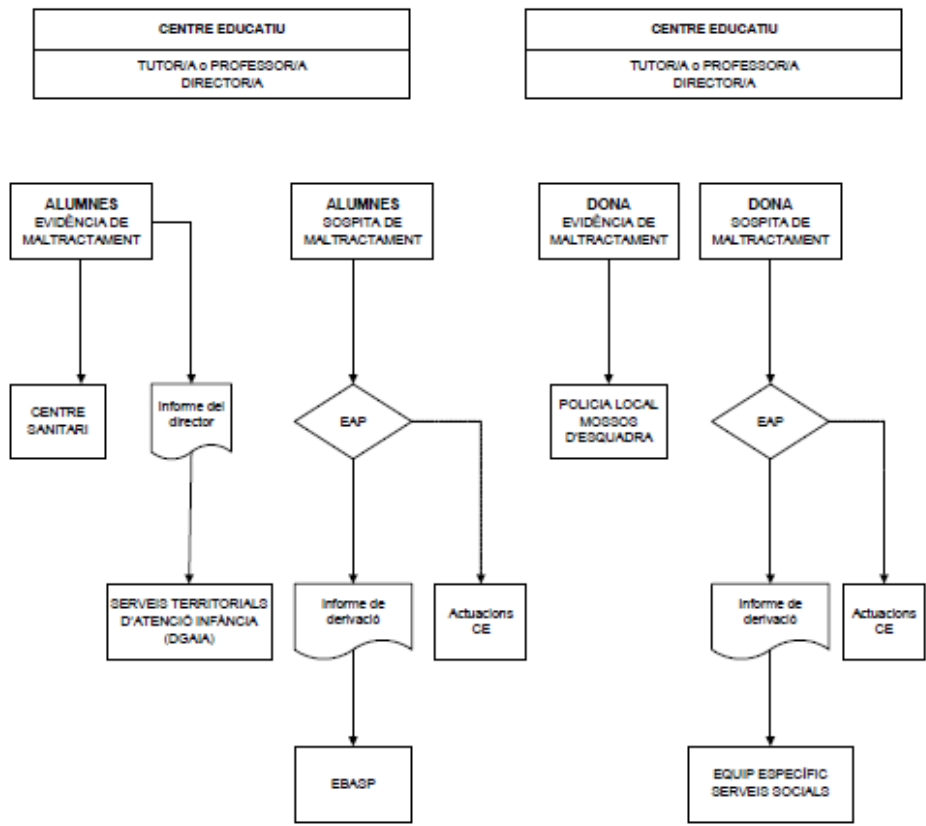

EAP: Equip d'Assessorament Psicopedagògic  
 DGAIA: Direcció General d'Atenció a la Infància i Adolescència  
 EBASP: Equip Bàsic d'Atenció Social Primària  
 CE: Centre educatiu



## 1.7 La intervenció des de l'Institut Català de les Dones

L'Institut Català de les Dones, a través de la seva oficina d'informació a Girona, ofereix informació a les dones i a les entitats de dones sobre qualsevol matèria (sanitària, laboral, d'habitatge...), prestant especial atenció a les dones que pateixen o han patit un procés de violència.

Si és procedent es deriven als serveis socials de la zona, a l'oficina d'atenció a la víctima o a d'altres recursos comunitaris. També se li ofereix el servei d'atenció psicològica i el servei d'assessorament jurídic de què disposa l'oficina, per acabar de rebre l'orientació més indicada a la seva demanda i necessitats.

L'ICD també compta amb una línia telefònica d'atenció a les dones amb situació de violència, que és un servei gratuït i confidencial que funciona les 24 hores de tots els dies de l'any, i des d'on s'atén en sis idiomes .

Si és necessari, els professionals d'aquest recurs poden contactar amb els serveis d'emergència de la zona de procedència de la dona.

Ofereixen un suport psicològic que està orientat a pal·liar l'impacte del succés traumàtic.

### PROTOCOL D'ACTUACIÓ EN CAS DE VIOLÈNCIA DOMÈSTICA I DE GÈNERE INTERVENCIÓ DE L'INSTITUT CATALÀ DE LES DONES (ICD)

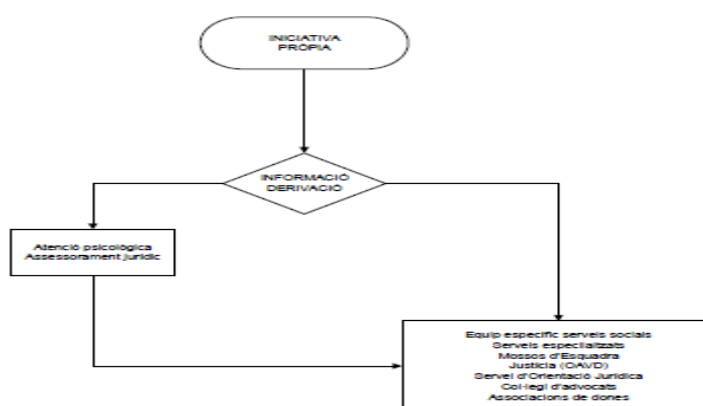

## **1.8 La intervenció dels advocats**

### **• Assistència lletrada especialitzada**

A les nostres comarques gironines, les víctimes de maltractaments poden rebre l'assistència lletrada especialitzada mitjançant el sistema de designa immediata i del torn de guàrdia de violència domèstica del Col·legi d'Advocats de Girona i del Col·legi d'Advocats de Figueres.

Mitjançant el sistema de designació immediata es posa a disposició de les víctimes un lletrat i un procurador que s'hauran de fer càrrec de la defensa i la representació de la víctima en els procediments civils i penals que puguin derivar de la situació de maltractament.

Altrament, amb la voluntat d'assolir la possibilitat que la víctima de maltractaments disposi de l'assessorament d'un lletrat des del primer moment d'inici de qualsevol diligència, fins i tot de la denúncia, així com arran de les darreres reformes legislatives, s'han anat posant en funcionament torns de guàrdia diaris especialitzats a assistir víctimes de violència domèstica.

El torn de guàrdia garanteix que la víctima sigui atesa des de la primera actuació policial o judicial, i tots els dies de l'any.

Recentment, en virtut d'un acord provisional entre el Col·legi d'Advocats de Girona i el Departament de Justícia, s'ha pogut estendre aquesta assistència diària a víctimes de violència domèstica a la resta de partits judicials del Col·legi professional de Girona: Olot, Ripoll, Puigcerdà, Santa Coloma de Farners i Sant Feliu de Guíxols.

La víctima, un cop informada dels seus drets i, per tant, del dret d'assistència jurídica gratuïta, pot sol·licitar l'assistència d'un lletrat del torn de guàrdia. L'autoritat policial o judicial que l'atén ha de requerir d'immediat el professional que per torn correspongui a fi que comparegui a les dependències policials o judicials per assessorar i assistir la víctima en la tutela dels seus drets i interessos.

L'assistència jurídica gratuïta s'ha d'estendre a tots els procediments, civils i penals, i processos administratius que tinguin causa directa o indirecta en la violència soferta.

Des del Servei d'Orientació Jurídica (SOJ) s'ha d'orientar i gestionar la designació provisional i immediata d'advocat i procurador a la víctima que la sol·liciti, a fi d'iniciar les accions necessàries per a la tutela dels seus drets i interessos.

**PROTOCOL D'ACTUACIÓ EN CAS DE VIOLÈNCIA DOMÈSTICA I DE GÈNERE**  
**INTERVENCIÓ DELS ADVOCATS**

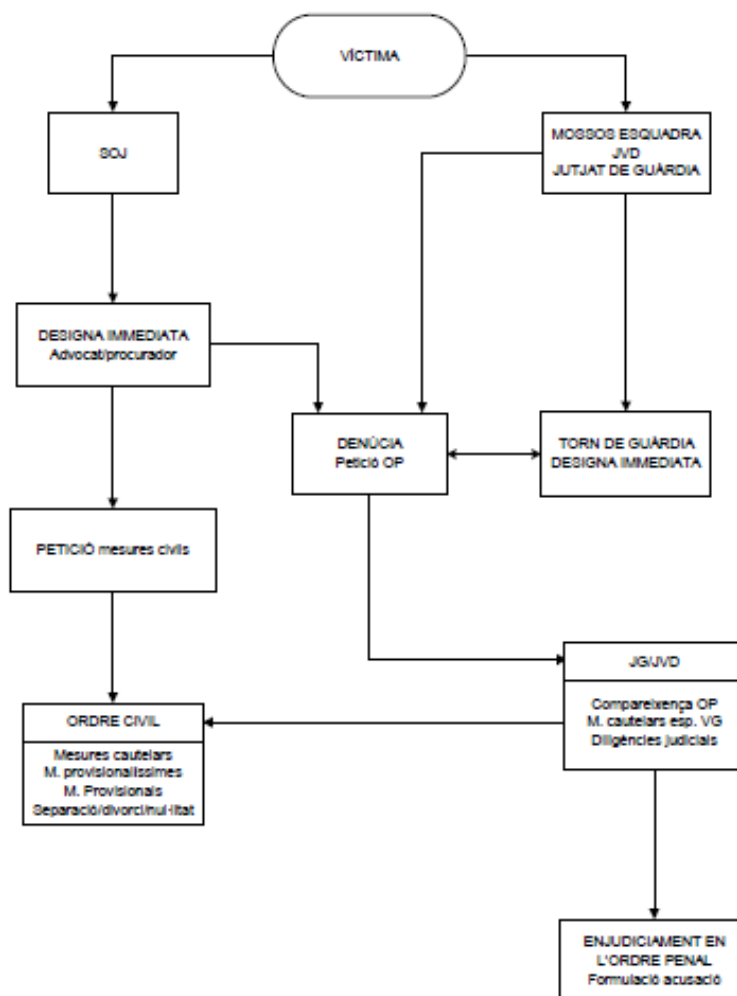

OP: Ordre de protecció  
 SOJ: Servei d'Orientació Jurídica  
 JVD: Jutjat de Violència contra la Dona  
 JG: Jutjat de guàrdia  
 VG: Violència de gènere

## **1.9 La intervenció de la Fiscalia**

A la Junta de Fiscalia es va acordar que, amb la finalitat de garantir la protecció dels drets de les víctimes objecte de maltractaments, el Ministeri Fiscal sol·licités les mesures judicials pertinents i informés el fiscal en cap dels casos de maltractaments a dones, menors i persones desvalgudes, així com de les qualificacions provisionals i dels judicis orals per aquests delictes. Això possibilitava l'atenció directe de les víctimes que s'adreçaven a la Fiscalia i la coordinació amb el Servei d'Atenció a la Víctima per elaborar un fitxer informàtic sobre aquests delictes i faltes.

Posteriorment, la Fiscalia General de l'Estat, va crear un servei de violència familiar en cada fiscalia amb funcions de coordinació, i va anar establint pautes unitàries d'actuació en posteriors circulars.

En tots els casos, el fiscal intervé en la compareixença judicial que convoca el jutge de violència contra la dona o el jutge de guàrdia per establir mesures de protecció demanant les mesures cautelars penals adients per protegir la víctima o víctimes i, quan hi hagi fills menors o incapaços, vetllant sempre pel seu interès, i pot demanar mesures en la seva protecció en l'àmbit civil.

Una vegada incoada una causa penal per delicte o falta de violència de gènere o domèstica, el fiscal intervé de manera activa durant tota la tramitació de la causa proposant aquelles proves que considera adients per provar el fet denunciat. Quan a la causa hi ha prova suficient presenta l'escrit d'acusació que demana les penes i responsabilitats civils corresponents derivades del delicte o falta a favor de les víctimes, estiguin o no representades, intervenint en l'acte del judici oral i posteriors recursos fins que sigui dictada una sentència ferma.

En l'execució de les sentències, el Ministeri Fiscal vetlla especialment per al compliment de la sentència en allò que es refereix al pagament de les indemnitzacions civils, sol·licitant totes les mesures possibles perquè puguin ser satisfetes o perseguint els delictes que s'han pogut cometre per burlar-les (aixecament de béns).

En l'àmbit de la violència de gènere, la LIVG ha creat la Secció contra la Violència sobre la Dona en l'àmbit de les fiscalies de les audiències provincials, amb la finalitat d'intervenir en els procediments penals per fets constitutius de

delictes o faltes i intervenir directament en els processos civils la competència dels quals estigui atribuïda als jutjats de violència sobre la dona.

## **2. FASE D'INTERVENCIÓ JUDICIAL**

- Fase d'intervenció judicial:

A partir de l'entrada en vigor de la Llei orgànica 1/2004 integral de protecció contra la violència de gènere s'ha de distingir el procediment judicial en els casos de violència de gènere (VG) del procediment en la resta de casos de violència domèstica (VD).

També a partir de la Llei integral, distingirem entre delictes de VG i els delictes de VD.

Els assumptes de violència de gènere els coneixeran els jutjats de violència contra la dona (JVD); i els assumptes de violència domèstica, els jutjats de primera instància i instrucció, com abans de la Llei integral.

La gran novetat d'aquesta Llei integral va ser la creació dels JVD (Jutjats de Violència de Gènere).

- Intervenció judicial en casos de violència de gènere: Els jutjats de violència contra la dona són òrgans judicials especialitzats que assumeixen tant competències penals com civils en l'àmbit de la violència de gènere (no de la violència domèstica).

En cada partit judicial existeix un òrgan judicial que assumeix les competències pròpies dels jutjats de violència contra la dona. Els dos en que jo hi he tingut contacte són el de Girona i Santa Coloma de Farners i pertanyen a aquests:

Partit judicial de Girona: Jutjat d'Instrucció núm. 1. Penal 6.

Partit judicial de Santa Coloma de Farners: Jutjat de Primera Instància i Instrucció núm. 2

Aquests jutjats de la demarcació de Girona no són jutjats anomenats "exclusius" per violència de gènere. A Catalunya, només n'existeixen tres a Barcelona capital.

Cal remarcar que els JVD (exclusius) no fan mai guàrdies. Per contra, els jutjats JVD "compatibles", atès que continuen essent jutjats d'instrucció (per

altres matèries), fan guàrdies setmanals quan els pertoca. Aleshores, fan dues funcions alhora (de JG i de JVD).

## PROTOCOL D'ACTUACIÓ EN CAS DE VIOLÈNCIA DOMÈSTICA I DE GÈNERE

### COMPETÈNCIA DELS JUTJATS

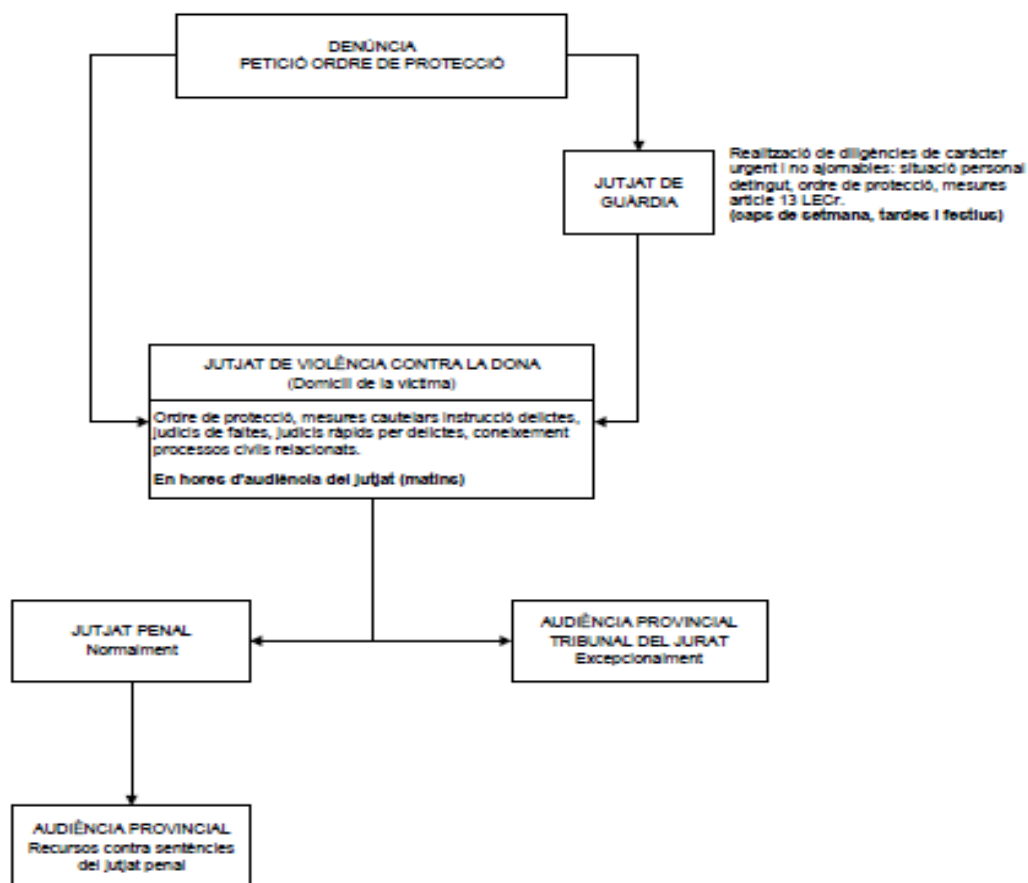

## **4. ANÀLISI DELS CASOS 2011- 2012 A CATALUNYA**

---

Com bé sabem, els mitjans de comunicació van ser una de les causes en què hi hagués i, actualment, hi hagi més conscienciació de la població sobre el tema de la violència de gènere. Gràcies a ells ens n'adonen del que passa al nostre voltant, i tot i així, no se sap la meitat d'informació en què per diverses raons és confidencial o no se n'ha tret aigua clara i no es pot publicar.

#### **4.1. NOTÍCIES DE CASOS**

Una de les parts més importants per eradicar la violència de gènere és a la informació, per això, vaig creure adient observar i fer una recerca dels casos, concretament morts, que hi havien hagut a tot Catalunya.

Vaig trobar convenient fer tot un any, concretament des de el juny del 2011 fins el juny del 2012. Que fos de juny a juny té una finalitat, volia veure els casos que hi havia durant l'estiu i part de l'any restant. Això va ser perquè durant l'estiu sembla que la gent està més relaxada i durant el curs amb la feina i l'estrès la gent no ho està tant. Tot i així, no he arribat a cap conclusió, ja que dintre no hi ha variacions significatives a l'estiu en comparació amb la resta de l'any.

Vaig fer la recerca de les morts que hi havien hagut i els articles són extrets tots del diari "El Punt Avui", excepte dos. Un és extret de l'ACN (Agència Catalana de Notícies) i l'altre de la "Vanguardia", segons data corresponent, començant pel juny del 2011 i acabant al juny del 2012. Vaig trobar convenient fer la recerca amb el mateix diari així totes les dades es corresponien i l'estil i format era igual i no variava.

Molts casos en què es va produir la mort en violència de gènere, dies o fins i tot, mesos més tard, es va publicar la continuació del cas: que s'havia detingut al marit, que s'havia demostrat que l'acusat no era culpable,... Tot i així, aquests esmentats anteriorment no estan dintre del meu treball perquè no ho vaig creure convenient. (Vegeu annexos; 1 i 2).

Vaig decidir escollir fer només les morts ja que, casos de violència de gènere sense mort produïda, n'hi ha molts, fins i tot poden arribar a dos per dia, i m'hagués estat impossible localitzar-los tots degut que es produeixen i es



denuncien a molts municipis i llocs diferents. A més a més, crec que les morts poden conscienciar més una persona que mai ha viscut una experiència semblant i adonar-se que tothom, sigui d'on sigui, tingui l'edat que tingui, i tingui el nivell econòmic que tingui es pot trobar en aquesta situació sense saber el perquè.

## **4.2. VALORACIÓ DELS CASOS**

Com he dit al principi del meu treball, he remarcat que cap cas és igual i que cadascun és diferent. Tot i així, m'agradaria comentar-los una mica.

Respecte l'any 2011 (és a dir, 7 mesos, de juny a desembre) hi ha hagut 11 casos i l'any 2012 (és a dir, 6 mesos, de gener a juny) n'hi ha hagut 12. En total, la valoració d'un any és de 23 morts per violència de gènere.

Quan hi ha una mort, els periodistes van als llocs dels fets i escriuen la notícia sobre la informació bàsica que poden extreure en aquell mateix moment. Molts cops, no se sap segur, i ens trobem en algun cas, que no està clar que hagi estat la seva parella que l'hagi matat, tot i ser presumpte sospitós. La sentència del cas surt al cap d'uns mesos i per tant, el veredict final no el sabem en el moment que llegim la notícia per primera vegada. Alguns cops, i en alguns casos, surt el veredict però jo no els he inclòs en el meu treball ja que eren molts articles més.

Referent al lloc de les morts en què s'han produït els casos són diversos. N'hi ha a la costa, capitals de comarca,..i sol predominar a les gran ciutats.

Pel que fa al tema de l'edat és totalment aleatori, no hi ha una edat establerta, hi ha dones de 30 a 40, de 40 a 55 i de més de 60. Si que podem dir que hi ha bastants dones joves (ronden els 30 anys) tot i ser les que estan o poden estar més conscienciades amb el tema. Haurien de ser menys gràcies als recursos i les facilitats que des de més joves han disposat.

Majoritàriament, hi ha dones de la dècada dels 50. Un dels perquès que podríem trobar seria que aquesta gent ha viscut una educació i una societat en què els homes se sentien poderosos per sobre de les dones i que reproduïen el model social que han viscut durant molts anys.

Les dones de més de 60 anys, tot i ser poques, no les podem descartar mai. Ens trobem en situacions ben diferents que els altres anys i una de les causes podria ser la crisi econòmica. La crisi econòmica no és excusa però sí que és un detonant. Això sí, aquest detonant, normalment, és per els homes amb pensaments masclistes i autoritaris.

Les víctimes que predominen són de nacionalitat espanyola i són escasses les de fora del país. Una dada estranya ja que a tot l'Estat Espanyol, un 70% de les dones mortes per violència de gènere no són de nacionalitat espanyola.

Amb els agressors passa el mateix. L'edat varia, normalment és semblant a la de la dona, respectivament.

El seu estatut social és variable, tant hi pot haver homes amb alt nivell adquisitiu, com aquells que busquen feina. El perquè d'aquesta actitud envers la dona són les arrels que els predominen.

La seva arma per matar, és qualsevol que tinguin a l'abast. Bàsicament, perquè no ho tenen mai planejat i ho fan sense pensar, per això, moltes de les dones moren a ganivetades (estri que tothom té a la cuina) o amb arma blanca. Els agressors, després d'haver produït el delictes se'n penedeixen i per això, es suïciden, tallant-se les venes o matant-se, o bé, truquen i s'entreguen mateixos a la policia.

Una dada en què coincideixen tots els casos és que la mort és produïda a dins del domicili, d'aquí, violència domèstica. És l'únic lloc on els dos poden coincidir i estar completament sols.

Respecte a la numeració dels casos de l'any 2012 m'agradaria esmentar que els titulars o notícies, segurament, alguns, no coincidiran amb el meu ordre cronològic. Això és degut a la falta d'un article i tot va diferent o bé perquè has inclòs un altre cas a l'any anterior/posterior.

## **5. REFLEXES DE LA VIOLÈNCIA DE GÈNERE EN L'ART**

---

El món de la violència de gènere no només és real sinó que la podem trobar interpretada a través de l'art. Quan parlem d'art, podem parlar de cinema, llibres, cançons, tot orientat en diferents àmbits de la violència de gènere. Des del moment en què cineastes, escriptors i cantants han plasmat en les seves obres el tema de la violència de gènere significa que aquest es valora i part de la societat n'és conscient o volen que ho sigui.

Moltes persones que han viscut una situació semblant no la accepten, ja que, desvincular-se d'aquest tema és realment difícil en tots els sentits. Per això, les pel·lícules, els llibres i les cançons són molt importants per aquestes persones. Sobretot, les ajuda a adonar-se de la situació, interpretar la situació en la que es troben i de quina manera poden resoldre el seu problema. El fet més important que l'art vol participar en un tema tan delicat com aquest és per demostrar a totes aquestes persones que no estan soles i que elles són fortes per tirar endavant i sentir-se valorades com a persona.

## **5.1. REFLEXIÓ CINEMATOGRÀFICA**

El primer objectiu de l'art és el cinema. El món de les imatges en moviment i uns personatges interpretant una situació real i diària, en moltes persones, fa que sigui més impactant que un llibre. Per aquesta raó vaig decidir mirar una pel·lícula d'aquest tema, d'entre d'altres, vaig escollir la pel·lícula "*Te doy mis ojos*". Una pel·lícula que interpreta detalladament tot el procés de violència de gènere, del maltractament de la dona.

La pel·lícula és dirigida per la directora Iciar Bollaín, feta l'any 2003. Volia fer una pel·lícula sobre el tema de la violència de parella ja que li interessava saber la resposta d'una sèrie de preguntes en què passa la dona. Primer va rodar un curtmetratge, "*Amores que matan*" en forma de fals documental en què es parla de la violència des del punt de vista de l'agressor. El fruit d'aquest curtmetratge, gràcies a la molta informació obtinguda, es va poder realitzar la pel·lícula.

Respecte el significat del títol i des del meu punt de vista podria ser una metàfora referent a la forma en què la protagonista ho dona tot d'ell mateix a la

seva parella fins al punt de no ser capaç de veure el que està perdent, els riscos que corre, etc.

Per exemple, la protagonista, Pilar, quan es comunicava amb el seu home, l'Antonio mentre feien l'amor li deia "*te doy mis ojos*", "*te doy mis labios*", etc., mentre que ell només li donava les seves mans, aquelles amb les que li donava cops.

Els protagonistes, grans personatges cinematogràfics són *Laia Marull* com a *Pilar* i *Luis Tosar* com a *Antonio*. La sinopsis de la pel·lícula comença quan la Pilar fuig de casa i busca refugi a casa de la seva germana Ana. Antonio, el seu marit, la va a buscar amb



l'objectiu que torni a casa però ella ho rebutja. Ara, la Pilar tracta de viure sense l'Antonio i intenta independitzar-se buscant un treball. Mentrestant, l'Antonio assisteix a reunions amb un psicòleg per superar la violència que ell desferma contra la seva dona quotidianament.

Ràpidament, l'Antonio s'adona que no pot viure sense la seva dona i ell cada vegada es fa més insistent de tal manera que a la Pilar li costa molt resistir als avenços del seu marit. Finalment, ella cedeix a la temptació.

Sembla que tot ha canviat i que l'Antonio gràcies a la teràpia ha pogut controlar la seva violència. Mentrestant, la Pilar és conscient que la seva nova vida de guia de museu li procura una satisfacció personal que la fa sentir molt feliç en un món on el coneixement de la pintura la fa sentir-se valorada com a dona.

Però, a partir d'ara, l'Antonio exerceix pressions sobre la Pilar, principalment, amb el propòsit del seu treball. Es torna gelós i vol saber constantment on és la Pilar. La teràpia ja no li fa efecte i es deixa dominar pels seus instints i els seus impulsos de violència.

Arriba el moment en què li proposen a la Pilar un treball a Madrid i ell no se'n fa l'idea. El dia de la cita de treball de la Pilar, l'Antonio agredeix violentament a la Pilar, despullant i posant-la al balcó del pis perquè tots els veïns la vegin. És l'última humiliació que la Pilar aguanta. Ell intenta suïcidar-se però això no impedeix que ella no canviï d'opinió de deixar al seu marit. Finalment, es

decideix i marxa. Ha decidit trencar definitivament els llaços que els unien i ella vol emprendre una nova vida en solitari i intentar independitzar-se.

La pel·lícula va guanyar 7 estatuetses en la XVIII edició dels Premis Goya.

Altres pel·lícules en que tracten sobre aquesta temàtica en totes les seves vessants: abusos, agressions, maltractament, violència domèstica, tràfic de dones, etc., entre d'altres, són:

- “ Los ojos de Julia” de Guillem Morales
- “ La inquilina de Wildfell Hall” de Mike Barker
- “ Las mujeres de verdad tienen curvas” de Patricia Cardoso
- “ Bodas y prejuicios” de Gurinder Chadha
- “ Agnes Browne” de Anjelica Huston
- “ Precious” de Lee Daniels
- “ Sin perdón” de Clint Eastwood

## 5.2. INTERPRETACIÓ MUSICAL

En el tema musical també hi ha molta valoració del tema. Les cançons escrites expressen el dolor, la tristesa, l'engany que les dones han patit durant tot el procés. Una de les cançons en què va tenir més ressò d'aquest tema és la de *Malo de Bebe* (María Nieves Rebolledo Vila) de l'any 2004. Aquí, tenim la lletra de com una dona se sent quan viu una situació semblant i què pensa del seu home:

“Apareciste una noche fría  
con olor a tabaco sucio y a ginebra,  
el miedo ya me recorría mientras cruzaba  
los deditos tras la puerta.  
Tu carita de niño guapo se la ha ido  
comiendo el tiempo por tus venas  
y tu inseguridad machista se refleja  
cada día en mis lagrimitas.

Una vez más no, por favor, que estoy cansada  
y no puedo con el corazón,

una vez más no, mi amor, por favor,  
no grites, que los niños duermen.  
Una vez más no, por favor, que estoy cansada  
y no puedo con el corazón,  
una vez más no, mi amor, por favor,  
no grites, que los niños duermen.  
Voy a volverme como el fuego,  
voy a quemar tu puño de acero,  
y del morao de mi mejilla saldrá el valo  
pa cobrarme las heridas.

Malo, malo, malo eres,  
no se daña a quien se quiere, no;  
tonto, tonto, tonto eres,  
no te pienses mejor que las mujeres.  
malo, malo, malo eres,  
no se daña a quien se quiere, no;  
tonto, tonto, tonto eres,  
no te pienses mejor que las mujeres.

El día es gris cuando tú estás  
y el sol vuelve a salir cuando te vas,  
y la penita de mi corazón  
yo me la tengo que tragar con el fogón.

Mi carita de niña linda  
se ha ido envejeciendo en el silencio,  
cada vez que me dices puta  
se hace tu cerebro más pequeño.

(...)

Voy a quemar tu puño de acero,  
y del morao de mi mejilla saldrá  
el valor pa' cobrarme las heridas.

(...)

Eres débil y eres malo  
y no te pienses mejor que yo ni que nadie,  
y ahora yo me fumo un cigarrito

y te echo el humo en el corazoncito porque..

Malo, malo, malo eres, tú,  
malo, malo, malo eres, sí,  
malo, malo, malo eres, siempre,  
malo, malo malo eres.

Crec i trobo molt recomanable escoltar la cançó, ja que és el seu ritme el que et fa posar la pell de gallina i juntament amb les imatges que estan editades en el vídeo:

<<http://www.youtube.com/watch?v=wiKJL8ABzIY>>

Altres cançons relacionades amb el tema són moltes i de tots els tipus de música i grups, entre d'altres:

- *“El final del cuento de hadas”* de El chojin
- *“Maria se bebe las calles”* de Pasión vega
- *“Y en tu ventana”* d'Andy y Lucas
- *“Violencia machista”* d'Ska-P
- *“Vete de aquí”* de Melodi
- *“Se acabaron las lágrimas”* de Huecco y Hanna
- *“Un extraño en mi bañera”* d'Ana Belén
- *“La bella y la bestia”* de Porta
- *“Me levantaste la mano”* de Pimpinela

### 5.3. INTERPRETACIÓ LITERÀRIA

En la interpretació literària, els escriptors també fan una gran feina. Vaig llegir-me el llibre “Mi marido me pega lo normal” de Miguel Lorente Acosta. El llibre, bàsicament, tracta de l'agressió de la dona: de les seves realitats i mites.

En resum, tracta de l'escriuidora confiança de moltes dones que pateixen maltractaments. El llibre respon a totes aquestes preguntes que es fa una dona que pateix o ha patit violència de gènere: Per què creuen aquestes dones que és normal que els seus marits les maltractin? Com potser que hagin acceptat



ser infravalorades com un aspecte normal? Per què hi ha moltes dones que s'amaguen de les agressions que reben?

Analitza totes aquestes respostes i descriu l'agressió de la dona tal i com és produeix a la vida quotidiana, negant els mites i les creences, explicacions i justificacions.

L'autor, metge forense, testimoni personal de la violència de gènere, ens presenta el tema des de un punt de vista social i ètic i no només des de el punt de vista medicolegal i descriu que aquest tema s'ha de finalitzar des de l'essència, i no d'una forma particular, sinó global i integral.

Altres llibres interessants podrien ser:

- *“Valorar las diferencias, prevenir la violencia, mujer y discapacidad una doble discriminación”* de Asunción Moya Maya
- *“Coeducar”* de l'editorial de l'Institut Andalus de la Dona
- *“Les altres dones: la construcció de l'exclusió social: els discursos que ens uneixen i ens separen”* de Dolores Juliano
- *“Del morado al negro: violencia de género a través de la prensa gráfica alicantina”* de Remedios Navarro Mandéjar
- *“Abre los ojos, el amor no es ciego”* de l'editorial de l'institut Andalus de la Dona
- *“El rompecabezas: anatomía del maltratador”* de Miguel Lorente Acosta

**6. ENTREVISTES AGENTS  
SOCIALS QUE INTERVENEN EN  
EL PROCÉS DE LA VIOLÈNCIA  
DE GÈNERE**

---

Aquest apartat considero que és la meva part pràctica.

La finalitat era fer una entrevista a totes aquelles persones que participen en el procés d'una dona quan és maltractada, i així ha estat. És a dir, quines possibilitats té la dona i quins són els camins que elles escullen quan decideixen acabar amb la seva tràgica situació i començar una nova vida.

El procés consisteix en els diferents agents que fan que la dona es motivi i segueixi la seva idea ferma de no sentir-se menyspreada ni infravalorada i saber que té uns recursos tant legals com socials que l'ajudaran a no sentir-se sola i poder superar-ho. A part del procés que segueix la dona, també hi ha l'entrevista a un periodista. Vaig creure-ho convenient, ja que ells també participen incondicionalment en conscienciar la gent. Els mitjans de comunicació són els que més consciencien a la gent, i per tant, tenen un paper molt important en eradicar la violència de gènere.

Les entrevistes les vaig fer gravant amb un gravador, excepte una, i després les he transcrit, quasi bé literalment ja que vaig creure convenient no retocar l'opinió de cadascun.<sup>6</sup>

Aquí, hi ha un petit resum de cadascuna, del més important i el que em va ajudar a realitzar el treball molt més a fons ja que introduir-les totes a dins el treball era massa extens i sobrepassava els límits del treball de recerca.

Primer de tot, he parlat amb una dona de la Comissió Interdepartamental del Seguiment de Protocol de Violència de Gènere.

Seguidament, hi ha dos entrevistes a dos psicòlogues diferents, una de l'Institut Català de la Dona, i el SIAT i amb el SIE, Servei d'Intervenció Especialitzat en tot el tema del maltractament de les dones.

Després, tenim els Mossos d'Esquadra, i tres entrevistes més relacionades amb el marc legal, una advocada, un jutge de Santa Coloma de Farners i un secretari dels Jutjats de Girona. Tot seguit, ve l'entrevista amb un periodista del diari "El Punt Avui". Finalment, tenim l'entrevista amb una dona que ha patit violència de gènere, un cas real.

Des del meu punt de vista, el meu treball no hagués estat possible sense totes les entrevistes ja que en cadascuna d'elles he obtingut informació nova i després he pogut fer la recerca més a fons.

---

<sup>6</sup>Vegeu annexos; 3

## **6.1. COMISSIÓ INTERDEPARTAMENTAL DEL SEGUIMENT DE PROTOCOL DE VIOLÈNCIA A GIRONA**

L'entrevistada ha estat la Izabella Rohlf, epidemiòloga, treballa al Servei Català de la Salut (CatSalut) i forma part de la Comissió Interdepartamental del Seguiment de Protocol de Violència Masclista i molt implicada amb el tema de violència masclista.

Dins de la Comissió està a Planificació. Pel que fa a la relació amb la violència es treballa l'elaboració del Protocol del Departament de Salut, molt important, i amb diverses pautes segons com s'ha de fer la detecció, la derivació, l'acompanyament i l'actitud del professional.

Referent a la seva opinió del concepte de violència és que no és un "bolet" que sorgeixi sinó que està sobre una base de desigualtat social, una desigualtat estesa a tota la societat, una desigualtat de situació entre homes i dones basat en una societat patriarcal. També penso que és molt marcat el condicionament social que tenim entre el que pensem i el que podem destriar de la història que ens han inculcat en el nostre cap, sovint és molt difícil separar el que és natural i biològic del que està construït socialment.

Un punt que destaca és que, moltes vegades, el primer maltractament és en el diagnòstic de l'embaràs i és per una reacció masclista de gelosia, perquè ha deixat de ser seva i l'haurà de compartir.

Una de les preguntes importants realitzades en l'entrevista és si amb una primera visita, el professional sanitari pot adonar-se que hi ha un maltractament. La seva resposta és que és molt difícil detectar-ho però si que hi ha algunes senyals. En el seu protocol està ben explicat quins són els senyals. Aquest protocol ha estat fonamental, per posar i organitzar el tema, ja que facilita molt la vida de la gent perquè d'aquesta manera saps que no estàs sol, que tens uns recursos, que tens unes lleis que et defensen,...

Evidentment, també té contres i són que no abasteixen a totes situacions. Un protocol és un "paraigües" que a dintre ha d'encabir tota una sèrie de variants i varietats.

Llavors, un protocol tampoc és llegir-lo al peu de la lletra sense posar la teva part de sentit comú, de coneixement i d'empatia, perquè es tracta de persones.

## **6.2. INSTITUT CATALÀ DE LA DONA – PSICÒLOGA**

Dins l'Institut Català de la dona, vaig tenir una entrevista amb la psicòloga M<sup>a</sup> Àngels Fuentes.

La primera qüestió és quina finalitat té l'ICD. Doncs, es fa seguiment terapèutic, és a dir, no és fa teràpia sinó que es fa assessorament psicològic, que té veure més amb contenció, sentiment, donar pautes, estratègies o recursos a la dona. I quan es veu que aquesta dona necessita una atenció més específica, es fa una derivació. Aquí se'ls ofereix 4 o 5 sessions i després ja es passa a un altre entorn més especialitzat.

Evidentment, tot el que es parla és confidencial, absolutament, sinó hi ha una mesura judicial que ho demana.

Respecte quan ja s'ha fet el procés de la dona, que ha pogut sortir de la primera situació de maltractament, la pròxima relació que pugui tenir, normalment tornarà a triar una persona en que els seus rols responen a un model masclista, per això, s'ha de treballar perquè es trenquin aquests models i no vagi reproduint els models que en un moment determinat havia viscut.

### 6.3. SIAD - PSICÒLOGA

La Nuri Santanyana em va concedir una entrevista, és psicòloga sobre el tema de la violència, especialment treballa al SIAD ( Servei d'Intervenció i Assessorament a Dones).

Al SIAD s'ofereix informació i assessorament (quan fas una primera acollida a una dona maltractada i enfoques quins passos pot seguir a nivell legal, policial, de seguretat...) i l'altre part és l'atenció psicològica. Aleshores aquesta és el tractament de recuperació i de treball sota la situació de violència.

L'altre vessant té a veure amb tot un sistema de prevenció. Consisteix en anar als col·legis o instituts a fer tallers amb els petits i adolescents per començar a treballar aquests temes des de la base.

Pel que fa a com actuen els nens, malgrat les diferents opinions que reben sobre el tema, sempre hi ha la idea que els petits repeteixen els patrons dels grans, és a dir, que els fills fan el que veuen fer als grans té molta veritat, però també penso que això va al revés, que els petits ensenyen coses als pares i mares. És una dinàmica que va d'anada i de tornada. Els fills moltes vegades ajuden a qüestionar-nos coses, a veure les coses diferents,...

Als adolescents, amb les xerrades realitzades als instituts, es pregunten si realment se'ls consciència i és que les intervencions que fan són de dues hores i, per tant, no poden fer grans canvis en la vida de les persones, però si pensa que remouen coses i això és el més important, perquè després reflexionin i pensin.

Respecte a que aquests últims anys hi hagin més morts no sabria dir si és que hi ha més casos o és que es visualitza més, és a dir, coses que abans estaven amagades ara cada cop es fan més públiques, ja sigui a través de la denúncia o perquè hi ha serveis especialitzats que reben demanda.

La crisi econòmica també té molt a veure amb que hi hagin més casos.

El que se l'hi ha d'inculcar a una dona és que es puguin fer-se càrrec de les seves pròpies vides, perquè un cop tu pots fer això, pots posar límit a aquestes situacions d'injustícia. Has de reprendre el control de la teva vida, retornar a aquesta capacitat de tenir poder sobre tu mateix. En el fons és un tema de poder, recuperar el poder com a persona.

#### **6.4. SIE. SERVEI D'INTERVENCIÓ ESPECIALITZADA**

Vaig parlar amb la directora del SIE del Gironès, situat a Salt, la Montse.

El SIE és un servei públic que es crea a partir de la llei del dret de les dones per eradicar la violència masclista. És un servei especialitzat que pertany al Departament de Benestar i Família i que es dedica única i exclusivament a la recuperació de les dones i dels nens i les nenes que hi han estat o que hi estan en una situació de violència masclista. La gent que hi va pertany a totes les classes socials.

És fa tot un procés, i si la dona no fa bé aquest procés de recuperació és probable que busqui o es trobi amb altres companys i que elles mateixes permetin la violència.

El procés que segueixen és difícil i molt dolorós perquè és complex. Per sortir d'una situació de violència una dona s'ha de reconèixer com a víctima. A la que veu que la situació no té res a veure amb ella, ja ha passat la primera fase.

Segon, si tu no reacciones en fer el canvi i de cuidar-te de la teva petita part, de la que només és teva i de ningú més, és més complicat. És més fàcil d'entendre-ho de l'altre manera, ja que en aquest procés s'han d'interrogar moltes coses de la teva vida, de la cultura en la qual estàs, del que significa ser dona en la nostra societat, de què és el que realment desitges, de quina és la teva relació amb el cos, la sexualitat,... Llavors, es tracta d'aquest canvi de posició. Un procés de recuperació és passar d'un procés a un altre, de víctima a subjecte responsable. Cada procés d'aquest és absolutament singular, cada dona el fa amb les eines que té. Amb el seu passat propi, amb el seu present,... El fet de que hi hagin molts casos falsos és totalment mentida.

Els nens que viuen aquesta situació queden molt malmesos. Si són capaços de separar i pensar que el pare i la mare tenen conflictes, que no s'han vingut i no s'estimen, per tant, no es triangularitza, li serà més fàcil.

## 6.5. MOSSOS D'ESQUADRA

Dels Mossos d'Esquadra vaig poder tenir una entrevista amb l' Agent Gustau Carbonell, de la Unitat Regional de Proximitat i Atenció al Ciutadà de Girona.

El rol que tenen els mossos en el procés de trencament de violència de gènere comença quan una dona posa una denúncia, però pot haver-hi diferents orígens. Una pot ser que truqui la víctima a comissaria o al 112 o també que vingui a comissaria a denunciar o pot ser també que uns serveis socials, professor, metge, veïns que informen...Fins i tot pot arribar a partir d'una ordre judicial (una dona va a l'hospital i diu que l'han agredit però no diu res més. El metge fa el part mèdic, atent a la víctima i aquest part mèdic l'envia automàticament al jutjat de guàrdia). A vegades la víctima no va allà perquè pensa que és un problema personal però tot i així el metge està obligat a enviar-ho als jutjats i el jutjat ho envia als Mossos per investigar aquell cas i si va haver-hi denúncia prèvia. Sinó, parlen amb la víctima, l'informen dels recursos que té i li ofereixen de posar una denúncia i tirar endavant el procediment penal.

Un cop ha arribat a comissaria des d'on sigui es recull tota la informació que ells volen saber (incidències que hi ha hagut abans, què ha passat exactament en l'agressió, com ha anat, familiars, si hi ha fills o no, com viuen,...) per prendre unes mesures.

Respecte l'ordre de protecció que demanen les dones es realitza en el moment de la recollida de la denúncia, se l'informa dels seus drets, que té dret a tenir un advocat en el moment d'iniciar la denúncia, com anirà el tema en la vida personal i la dona demana a la comissaria mateix l'ordre de protecció. Ells fan l'atestat amb la declaració de la víctima i altres requisits, i l'envien als jutjats, després allà valoren si li donen o no, depenent de la situació. Finalment, tot es tracta des de les oficines inicialment, és a dir, trucades. Però també depèn de la víctima i del cas. Es poden fer desplaçaments a domicili.



## 6.6. INSTITUT CATALÀ DE LA DONA – ADVOCADA

La Iolanda Vilà va ser l'advocada que em va concedir una entrevista dins de l'Institut Català de la Dona.

A l'ICD es troben moltes dones que és la primera vegada que verbalitzen una situació de maltractament, no han anat mai a preguntar i és l'ICD que els dóna seguretat i saben que vetllaran per els seus drets.

L'informen de quins són els seus drets, la legislació, què ha de fer una dona quan pateix una situació de violència i el procediment que s'ha de seguir tant a nivell penal, com a nivell civil.

Respecte a una mesura judicial, els protocols aprovats aquí a les comarques gironines van ser i són molt importants. A les comarques gironines varem ser pioners en aprovar un protocol de coordinació de tots els professionals que actuen amb temes de violència de gènere per saber quins serveis donen, com s'han de coordinar i la informació que han de donar a la víctima des de quan una dona va al metge i aquest pot detectar símptomes de violència o bé serveis socials, l'escola ( a través dels pares o fills), la policia, els jutges, advocats, fiscals, psicòlegs, etc.

Un altre fet per destacar és que aquesta llei va dir que era totalment indispensable que la víctima comptés amb un advocat per estar en igualtat de condicions. Llavors aquesta llei va crear els jutjats de violència sobre la dona, va especialitzar als professionals, era una llei que també entrava en temes de prevenció i cap llei hi havia entrat abans. Per tant, marca un abans i un després en quan al tema de violència de gènere i creu que si que és molt bona. Però el que si que hem de tenir en compte és com s'aplica. Una llei l'aprova els polítics i l'apliquen ( en aquest cas) els jutges. S'ha de saber interpretar.

Un altre fet important és que no es necessiten proves físiques per denunciar un maltractament psicològic però si uns certs requisits.

Des del punt de vista de la Iolanda, la mediació en el tema de violència no es pot donar mai. Es prohibeix expressament perquè la mediació que és un instrument molt important de cara a evitar els conflictes judicials i de solucionar els conflictes parlant, però la mediació només té sentit quan les dues parts estan en igualtat de condicions i una dona que pateix violència no es troba en

aquesta hipòtesi. Sol trobar-se en un estat vulnerable i està en una situació emocionalment i psicològicament inferior per entrar en un procés de mediació amb l'home que l'està agredint.

Un altre fet important, és saber fer la diferenciació entre els diferents tipus de violència. La violència de gènere sempre és violència masclista però només és amb l'àmbit de la parella, en la relació de parella. En canvi, la violència masclista es pot donar en qualsevol àmbit, pot ser una violència masclista que es fa sobre la dona pel simple fet de ser dona i si ho fa un company de feina, llavors, no és violència de gènere. Entenen violència de gènere aquella violència que la llei empara de penar en el codi penal aquests maltractaments. La llei parla de violència de gènere en l'àmbit de la parella.

## **6.7. JUTJATS SANTA COLOMA DE FARNERS – JUTGE**

El jutge és l'Eduardo Serrano. En aquesta entrevista no vaig gravar ja que ell em va demanar que no, per tant, vaig agafar apunts a mà. Quasi bé no hi ha preguntes realitzades, ell va guiar l'entrevista.

Dels fets importants que vaig extreure van ser que quan una dona va als Mossos a denunciar uns fets després se li demana si vol un advocat d'ofici o no abans de que no arribi el jutge. Arriba la sentència als jutjats i l'agafa el jutge corresponent ( jutge especialitzat en violència de gènere). Es llegeix el cas i cita a la víctima i l'agressor per saber les dues versions del cas. A la víctima li fa preguntes, a vegades absurdes per declarar si és veritat o no, juntament si ha demanat una ordre de protecció ( el jutge decideix si li concedeix o no) i amb l'informe mèdic ( que el fa el forense del jutjat per comprovar si el del metge és correcte o no). Amb tots aquests requisits es pren una decisió juntament amb el ministeri fiscal. Tot plegat, es jutja el cas i es fa un JUDICI RÀPID per prendre mesures preventives. En aquest judici, si l'agressor s'inculpa, el judici el fa el jutge de Santa Coloma de Farners, i segons el que té, dicta una sentència i se li retira 1/3 del que se li havia aplicat per haver-ho declarat real.

En cas que no ho accepti, va a Girona, als jutjats Penal, i allà es torna a fer tot el procediment.

Un cop han valorat els dos casos ( que triga aprox. 3 mesos) si la víctima declara es fa una sentència condemnatòria i si no declara es fa una sentència absolutòria( i tot queda a zero, no val res del que s'havia fet abans). Després del judici final (si el cas arriba a Girona) el que es decideix és clau: si el jutge decideix que no s'ha de posar l'agressor a la presó, l'ordre d'allunyament ja no serveix. Si decideix que si, tot continua en peu.

Normalment, un agressor que no ho accepta a Santa Coloma tampoc ho acceptarà a Girona i a Girona li imposaran molts més anys de condemna.

Els jutges prenen la decisió final del cas i pot ser difícil saber si un cas és mentida o no però l'experiència diu molt. S' han de fer preguntes molt claus i a vegades absurdes per tal de trobar el mínim detall. El que està clar és que es perd o es guanya un cas pel mínim detall de la situació.

## **6.8. JUTJATS DE GIRONA – SECRETARI**

Als Jutjats de Girona, concretament del Penal 6, em va concedir una entrevista el secretari Valentí Palat Gobert.

El secretari judicial del Jutjat Penal té unes tasques que són específiques del secretari, i fonamentalment és fer que totes les tramitacions del jutjat arribin puntualment i de manera legal, és a dir, de la manera més ràpida i millor possible.

Igual que a Santa Coloma de Farners, primer al Gironès passa per el Jutjat de Violència de Gènere sobre la Dona i si no es soluciona el cas arriba als jutjats de Penal. Això és degut a que en el judici ràpid no hi ha hagut una conformitat.

## **6.9. DIARI “EL PUNT + AVUI” – PERIODISTA**

L'Oscar Pinilla, periodista del diari “El Punt Avui”, concretament, de l'àmbit de successos, em va explicar el seu punt de vista.

Quan es tracta de redactar un cas, la seva informació arriba per diverses vies. Des d'El Punt Girona, treballen amb fonts, ja siguin fonts policials, judicials o pròximes a qualsevol informació. Pot ser tema de forense, tema fiscal, de jutge, de policia o fins i tot, qualsevol veí, ja que aquest mateix ens pot explicar el que passa amb la parella. A partir d'aquí, nosaltres activem el nostre protocol.

El que si que m'agradaria destacar és que nosaltres no li donem més importància perquè sigui un cas de violència de gènere si hi ha una mort violenta, hi és i punt. Nosaltres partim de la concepció que si hi ha una mort violenta, és una mort violenta, tant se val si és dona, home, nen o senyor gran, és una mort violenta i no ho diferenciem.

Per tant, quan es redacta una notícia, és difícil qualificar-lo a violència de gènere o mort violenta ja que no sabem quin és el marge. També el problema és el secret de sumari que es dona en molts casos que fa que tinguem menys informació.

## 6.10. CAS REAL - TERESA

La Teresa és una dona que ha patit violència de gènere i que molt amablement em va concedir una entrevista per explicar-me la seva situació i per ajudar-me a que és faci ressò d'aquest tema. Té 47 anys i actualment viu a Girona.

### “És estrany, però no l'odio”

**-Al principi de la relació, quan us vareu conèixer, el teu home era agradable?**

Molt.

**-Què li va veure en ell?**

Em va guanyar de mica en mica. Els meus primers 10 anys van ser “estupendos”.

**-10 anys?**

Si, 10-12 anys quan van començar, una mica, els meus problemes.

**-Estaven enamorats?**

Si

**-Creu que ell també?**

Si

**-I es van casar?**

Si, al cap de 7 anys. Ens varem conèixer amb 17 anys i al cap de 7 anys ens varem casar. Ja portàvem 22 anys de casats quan jo vaig decidir que s'acabés.

**-Quan es van casar creia en algun moment que tindria aquesta actitud?**

Mai.

**-Però ni a la seva família tenia problemes, és a dir, una família conflictiva?**

No, res. Jo m'avenia molt bé amb tothom. No té res a veure. Ha estat una cosa entre ell i jo i no ha estat res de la família.

**-Quan és va acabar tot, la família d'ell que en pensaven?**

Gairebé no en vam parlar. De fet, ell no ha explicat a ningú res. Jo tampoc ho vaig explicar, ho saben gent puntual, molt poca gent a part de la psicòloga.

Vaig prendre aquesta decisió perquè tinc un fill de 22 anys i en aquell moment ell en tenia 18 i era tant vergonyós per mi que no volia que es sabés.

**-No volia que el seu fill ho sabés?**

No, ell no ho sap.

**-I encara actualment no ho sap?**

No. I el que ha passat és que jo em pensava que no em donaria l'esquena i el meu mal ara és que ell m'ha donat totalment l'esquena. A mi no em dona suport. S'ha posat al costat del seu pare. Ha vist al seu pare com la víctima i és clar, jo no li he explicat els veritables motius.

Ell també era molt masclista, i ell ho veia tot això. A mi el que més mal em feia és que ell també em començava a tractar igual, com si no fos res. I encara ho fa perquè a mi me la "pot donar" i em pot dir qualsevol cosa i al seu pare no. Actualment, és el que m'està fent patir més.

Jo al principi de la separació no hi donava tanta importància però el que passa és que al febrer em vaig quedar sense feina i va ser aquí quan va sortir tot. Jo prenia molta medicació quan estava amb ell i ja fa un any que la vaig deixar, no em prenc res. I ara és el que em fa més mal, la seva indiferència m'està matant.

**-La indiferència del fill?**

Si, i tampoc ho sap. El seu pare no li diu res. Entre el seu pare i jo, bé.

**-Si? Esteu bé?**

Si. Ell sap el que em va fer, però no ho reconeix. Però ell i jo encara ens avenim bé. Ara el veig com un amic amb una mica de sentiment, ja que és el pare del meu fill.

Jo vaig voler que no acabés amb discussions ni amb res, i amb això si que ho continuo portant però veig que el meu fill és el que està patint les conseqüències. El mal que jo li he fet a ell, però el mal que m'han fet a mi també. Jo he hagut de deixar al meu fill, el veig cada 15 dies i si jo el truco, el vaig a veure, li envio "whatsapps" que tinc ganes de veure'l sempre hi ha una excusa, no vol veure'm, no vol parlar...i així ja portem 4 anys. Al principi penses que no ho ha assimilat però ara ja no saps què pensar.

**(-Explicació del seu cas)**

Al principi és el mal que m'havia fet però quan jo em vaig adonar compte de les coses,...De fet, jo em vaig adonar de les coses perquè les passava amb somnis i perquè alguna nit ho havia sentit. Ell diu que jo ho consentia però...

Per mi és un maltractament diferent ja que no hi ha senyals físics sinó que tot són senyals psicològics, senyals amb el meu cap. I jo vaig prendre la decisió de no dir-ho.

Si l'hagués posat en un judici hauria estat...

**-No va passar mai per judici?**

No, perquè va ser un conveni de tots dos. En un mes vam estar divorciats.

**-I tampoc vas posar cap denúncia ni vas demanar cap ordre de protecció?**

No, mai.

**-I et puc preguntar per què no, si et va fer molt de mal?**

Perquè no volia que el meu fill s'assabentés.

**-És a dir, tot va ser pel fill?**

Si, jo si. Ho vaig callar per ell. Ja estava tot passat i no volia que ho sabes.

**-Com creu que hagués reaccionat el seu fill en saber-ho?**

No ho sé. Ara ja han passat 4 anys i encara m'amoïna. No em penedeixo d'haver pres la decisió, tot i que si, les maneres. Però és que en aquell moment no volia que ningú ho sabés. No vaig voler dir res a ningú, tothom ja ho va saber quan els papers estaven firmats i va ser un pacte entre ell i jo. No sé si ell té el cap més bé que jo o el que sigui però va veure que si jo callava ell sortia guanyant i per això ho va acceptar. Ho va acceptar d'un dia per l'altre tot i que jo pensava que no ho acceptaria i mai va dir: "*ho sento*" ni "*Tere, canviaré...*" Només va dir una vegada "ho sento", va plorar però això de "tornar" mai.

**-Mai?**

No, mai. Però ell ho manifestava amb el silenci i per ell vol dir que si que ho sap. Ell ho paga molt amb el silenci.

Ho vaig intentar de parlar i tot era silenci. Jo li deia "*diga'm*" i no, tot era silenci. El seu silenci era perquè, jo crec, que si que havia fet alguna cosa malament però no ho reconeix. Reconèixer-ho per ell seria humiliant perquè ell no ha fet malament les coses.

**-Però normalment, pel que he estudiat passa que primer hi ha la situació i si la dona decideix marxar, l'home fa el procés de "lluna de mel" què és el procés de demanar perdó i de tornar als principis de la relació.**

No.

**-No ho va fer mai?**

No. En el moment en què vam firmar ja no. Jo parlava amb ells dos i els hi deia que no era feliç, que no podia viure així,... i la promesa era que sí, però no deien res. Els he assegut als dos i sembla que no hagi dit mai res. I veure que plorava i que estava malament no els afectava, no deien res. O a mi em donava la sensació de que no feien res. Tampoc volia sortir, no m'arreglava com a dona, no em sentia dona i cada vegada em tancava més i el no voler parlar, no voler fer...

**-A ells els hi era igual?**

Si, semblava que els era igual. Com que jo estava allà, ja estava.

Ell em va dir que no es pensava que seria capaç de fer-ho i em va posar entrebancs. Per exemple, m'havia de donar coses de la casa, no me les va donar, encara estan allà.

**-Totes les teves pertinences?**

No, hi han moltes que són meves però vull dir que tota la casa era divisible en dos. Si que em va donar uns diners de la casa que nosaltres dos varem pactar però la casa s'havia de dividir en dos i jo en aquell moment, dintre del que era la separació no es va posar res del que hi havia dins de la casa ni res, i si no ho vaig demanar en el seu moment, ara tampoc.

Jo li deia: "necessito això" i ell "no, no i no". A tot em deia que no. I vaig decidir de no donar-li importància ja que no em vaig discutir pel meu fill i tampoc volia discutir-me per quatre trastos. I això mai va fer que jo li tingués rancor, ni res, ni li tinc rancor. El que és estrany és que no l'odio. Al contrari, si ens veiem i ell em somriu, jo el somric. O sigui que no és que ens portem malament. Al principi si que em feia por que se m'acostés però només va ser un moment, després ja no.

**-O sigui que creus que ell ha canviat?**

Ell? Ui no. Jo he canviat.

**-Però ell, per exemple, si tingués l'oportunitat creus que hi tornaria?**

No. A més, ell fa dos anys que té xicota i ell ha refet la seva vida i ha passat pàgina.

Aquesta caiguda que vaig tenir al febrer em va fer plantejar moltes coses que no m'havia plantejat abans. Em fa molt de mal, el meu cap no pot pensar que



potser ara ha canviat i que és un home diferent i que tot sigui com abans, ja que quan ens veiem estem bé i a vegades em fa abraçades, tot i que en el punt just. I evidentment, davant del meu fill, tampoc ho fa.

**-Què li vau dir al vostre fill?**

Que jo marxava i ja està.

**-Que no estaves bé, que no eres feliç i que s'acabava tot?**

Si. Ell mai va parlar amb ell ni li va dir res.

**-Ni ell ha parlat amb tu? Ni t'ha demanat el perquè?**

Si que m'ho va demanar una vegada i li vaig dir que era massa fort i que volia callar-m'ho i que no volia que ho sabes, que algun dia li diria i que ara no estava preparat, no era el moment. No vaig ser capaç de dir-li a ningú, la gent del meu voltant és va assabentar al cap d'uns mesos i de mica en mica. Quan em veia forta de poder dir-ho i hi ha gent, com la meva germana gran, que ho sap des de març.

**-Tants anys sense dir-li res? I com s'ho ha pres ara?**

Bé, em va dir que havia fet bé. I la meva germana petita em va dir que també havia fet molt bé i, sobretot, em va dir que no li digués al Carles.

**-En Carles és el fill?**

Si. I que no li digués ja que jo vaig prendre una decisió i continua amb aquesta decisió. Ja sé que ara em toca passar-ho a mi, però algun dia m'entendrà. Ara de moment no el veig capaç d'assumir-ho i quan cregui que ho estigui li diré. A la llarga li acabaré dient.

A més, veure el seu pare com un agressor és molt frustrant i la vergonya que em feia a mi.

Jo un dia li vaig preguntar si ell li havia dit alguna cosa al Carles i ell em va dir que no.

**-Però ell no se sent malament?**

No, suposo que ho deu haver passat malament, però no ho sé. A en Carles jo li vaig donar una bona "massa" i des de fa un temps penso el que deu haver patit ell i el que està patint.

**-Però tampoc t'hauries de sentir culpable.**

No, al contrari. Si ho he fet, i sempre li he dit tant al seu pare com a ell que he fet les coses amb l'idea de no fer mal a cap dels dos, ni a un ni a l'altre.

Ell no reacciona ni ara. Ha vist que el seu pare ha refet la seva vida i està bé, perquè no “dones un cop de mà a la teva mare?”. A mi em faria molta il·lusió, però al contrari, s'estanca. Ell pensa: “Ella ho ha volgut així doncs ho tindrà així” I m'està castigant per la decisió que vaig prendre, m'està castigant moltíssim. El seu pare ho veu però tampoc té el valor de dir : “La teva mare ho va fer amb tota la raó del món i de la millor manera possible”. Jo volia fugir, no volia sentir el que sentia en aquell moment. Ell no té prou valor per dir-li i crec que algú li havia d'haver dit.

**-Et maltractava psicològicament, però físicament també?**

Si quan estàs dormida amb medicació fer-te l'acte sexual sense tu ser-ne conscient, no sé com és pot qualificar això.

**-Durant el dia a dia, mai?**

No, mai. Ell sabia que jo prenia medicació, que em costava molt dormir i sabia que m'aixecava als vespres i anava sonàmbula per la casa i ell em deia al principi que era jo que cedia però,...

**-Tu com te'n vas adonar?**

Per somnis, i perquè alguna vegada, al principi, notes els llençols molls, les calcetes molles i jo li deia : “Ha passat alguna cosa aquest vespre?” Clar, jo prenia una pastilla molt forta i era conscient que m'aixecava i feia coses que no me'n donava compte i l'endemà no recordava res de res. Jo li deia i li donava idees de què podia haver passat però no. I al mateix temps, el meu cos no volia acostar-se a ell, no volia que m'abracés, em feia por anar-me al llit.

**-Tot era inconscientment?**

Si. Em feia por anar a dormir, i vinga prendre medicació fins que el metge de capçalera em va dir que em passava alguna cosa de veritat. I aquest va ser el detonant meu i el meu cos es va despertar. Vaig estar uns mesos sense prendre tanta medicació i en un d'aquells dies em vaig adonar que si que ho feia.

**-O sigui, ell no va saber que tu vas baixar la medicació?**

No. Jo vaig baixar la medicació durant uns dies i si que ho vaig sentir però no em podia moure, no podia dir res ni fer res.

**-Però te'n vas adonar?**

Si

**-I aquí va ser en el moment en que vas dir prou?**

Si. Vaig començar a somiar, cridava als vespres, queia del llit perquè volia fugir...Era una reacció del cos que el meu cap semblava que no volia assimilar. Vaig tenir problemes de salut, d'esquena però tot era la tensió que portava a sobre, i notava que passava alguna cosa però no sabia que. Durant el dia estava cansada, psicològicament i cada vegada pitjor.

**-I durant el dia, ell no volia fer l'acte sexual? Com és que ho feia a les nits?**

No. Als vespres s'acostava però veia que jo li deia que no. Esperava que jo m'adormís i després diu que em despertava.

Ell ja ho intentava abans d'anar a dormir però jo li deia que no, i que respectés aquest no. A vegades ho feia per avorriment, fins i tot.

Jo m'havia pres la pastilla i el que volia era descansar i dormir però ell no ho entenia.

Va ser tot molt encadenat, no ho vaig notar d'un dia per l'altre. Durant el dia silenci i males cares, i quan arribava el vespres si que s'acostava una mica però jo ja tenia un rebuig i va ser el meu cos que ho va anar notant.

**-I era dia a dia?**

Suposo, no ho recordo. I millor que no ho recordi.

**-I en quin moment va començar? Quan portaven 10 anys de relació?**

No, ell la primera vegada que ho va fer el meu fill era molt petit.

**-I te'n vas adonar aquest primer cop?**

Si, i li vaig dir que la pròxima vegada que ho fes, em separava.

Aquell dia em vaig despertar de casualitat i no sé si ja ho havia fet abans i va continuar-ho fent-ho fins que em vaig adonar, no en tinc ni deia.

Però mai més durant un temps, se'm va ocórrer que ell podia fer això. Creia que al dir-li allò ja no passaria més, però és veu que no, que la seva necessitat era més forta.

**-I durant el dia no hi va haver cap situació?**

No, només era al vespre.

**-I psicològicament també?**

Si. Jo no em sentia valorada, no li donava importància al meu treball, jo tenia dolors d'esquena i no ho podia fer sola i no m'ajudava,...Va ser una mica tot, va ser un detonant.

Tenia èpoques que no podia, només necessitava descansar, em prenia 10 pastilles al dia i antiinflamatoris i sempre amunt i avall, el que fa una mestressa de casa, fer-ho tot. I arribava el vespres molt cansada i no havien valorat la teva feina durant el dia, li era igual.

**-I quan se'n va adonar? Quines proves tenia?**

Quan vaig començar a notar el rebuig va ser dos anys abans, però no m'ho creia.

Jo vaig començar el rebuig de que no volia que se m'acostés i va ser quan ja prenia antidepressius i no tenia mai ganes de fer l'amor, suposo que això va influir.

**-Temies quan el teu home havia d'arribar a casa?**

No, això no. Més aviat tenia ganes que vingués, però el que passa és que després per qualsevol cosa es posava serio i no parlava.

**-Serio vol dir que no parlava o que t'insultava?**

No, això mai. Simplement que no parlava.

**-Quan li vas dir que volies la separació, abans li vas anar advertint?**

Si, quan estàvem de viatge li vaig dir, però ell em va comprar un regal. Tot i així, jo ja anava amb la psicòloga i sabia que ja no era el mateix i que no podia seguir així.

**-I ell què va dir quan li va proposar?**

Res, silenci absolut.

**-I tu no li demanaves que parles i que expliqués que en pensava?**

Si que li deia però ell silenci. Res de res.

Jo després vaig trucar a un advocat d'ofici, em van dir que necessitava uns papers i jo l'únic que li vaig dir és que necessitava firmar uns papers. Ell em va preguntar perquè els volia i jo li vaig dir que era per un advocat d'ofici, i la seva reacció va ser callar i es va posar a plorar. L'endemà vam parlar una mica, vam decidir de no anar als jutjats i vam decidir de separar-nos de mutu acord.

Jo a l'escrit no vaig demanar casi res, jo només desitjava que ell firmés i al cap d'una setmana estàvem separats.

**-No li vas demanar mai res?**

Si, alguna cosa li vaig demanar del mobiliari de la casa que era dels dos però ell no m'ho volia donar i vaig decidir no barallar-m'hi.

**-I com és que no l'odiïs si no et va voler donar res, a part de tot el que t'ha fet?**

És això el que jo no entenc tampoc.

**-I si ara ell et demanés per tornar a tenir una relació què li diries?**

No. Simplement per una simple raó i és que ell ja m'ha descartat, no ha lluitat per mi i tampoc ho va fer en el seu moment. (...)

**-L'endemà al matí de la situació, senties ràbia o dolor pel que havia passat la nit anterior?**

No, només el que jo tenia al meu cap era que no volia viure allò.

Ja m'espavilava, no li donava importància a res, ni als diners. L'únic que volia era fugir, no volia estar tensa ni tenir aquell mal humor. I he perdut als meus amics.

**-Ja que no ho vas explicar a ningú, creus que ara ho haguessis explicat?**

No, jo crec que no.

**-Ara mateix haguessis actuat igual?**

No ho sé. L'atenció primera sempre era el meu fill, ja que és l'únic que tinc.

**-Tu et vas separar perquè en Carles tenia 18 anys o si n'hagués tingut 16 també ho haguessis fet?**

Ho hagués fet, quan em vaig donar compte el primer cop, quan ell tenia 10 anys, i de fer li vaig dir que marxava al meu home. Es va posar a plorar i em va prometre que canviaria.

**-Però perquè en aquell moment li vas dir que marxaves? Perquè vas començar a trobar els primers símptomes?**

No, era perquè em menyspreava. Jo en aquell moment no m'havia donat compte del que passava, o sigui, tot l'anterior no lligava però la manera en què em tractava em sentia inferior a ell. Tot i així, ell em va dir que canviaria i em vaig quedar.

El que si que em penedeixo de tot això és de no haver-me separat aquell moment. Tot hagués estat més fàcil i no hagués passat tot el que ha passat en aquests 8 anys que van passar després.

**-Quan li vas dir el primer cop que et volies separar, anaves amb una psicòloga?**

No, perquè eren conflictes de parella i prou. Em donava la sensació que no m'entenia i no em donava el suport suficient.

**-Ell mai ha acceptat la situació?**

El fet no l'ha acceptat mai, però la situació si que la va acceptar.

**-Creus o vas creure que és una mala persona?**

No. Si que egoistament és molt ell i això li fa ser dolent, ja que això no li fas a una persona que estimes.

**-Tu creus que és egoisme?**

Si. És un "jo estic per sobre teu", era un objecte per ell, era alguna cosa d'ell i es podia permetre dir i fer el que volgués amb mi.

**-Ell abans era "carinyós"?**

Si, molt.

**-I va arribar un moment que no ho va ser? O ho era però també actuava de l'altre manera?**

Ho era, però jo ja me'n fiava. Un cúmul de coses, amb el meu estat d'ànim, amb detalls de menyspreu vaig acabar per explotar.

**-La gent del teu voltant no se'n van adonar de res?**

S'adonaven que a mi em passava alguna cosa, però res més.

**-I no et preguntaven què et passava? Això, durant els dos anys que vas estar patint, no després de la separació.**

Si que m'hi veien. Tothom sabia que jo prenia antidepressius i que tenia aquestes pujades i baixades però es pensaven que era pel meu estat de salut.

**-Mai no es van adonar que anava més enllà de l'estat de salut?**

No, perquè quan sortíem ell era d'una manera molt diferent. El problema estava a casa.

**-És a dir, que era una altre persona?**

Si, el veies de "cachondeo" amb l'altre gent. Quan em vaig adonar d'això vaig intentar canviar i com que em passava moltes hores sola, li vaig demanar de fer

moltes coses, estar amb ell i veure si fora de casa i només amb mi també reaccionava diferent.

**-I davant de l'altre gent, era "carinyós" amb tu?**

Si

**-Et tractava bé? No et menyspreava?**

No. A vegades sí que alguna cosa però semblava que ho deia de broma.

**-Tu li demanaves ajuda de casa?**

Si, molts cops.

**-I ho complia?**

No, res. Mai dels mai.

**-Com creus que li afectarà al teu fill aquesta situació un cop ho sàpiga?**

**Algun dia se n'adonarà?**

Si, perquè crec que algun dia li diré. Si que voldria que entengués que sempre ho vaig fer per ell i que no volia fer-li mal.

Quan el vegi centrat i més establert li diré o almenys ho intentaré.

Potser em retraurà de no haver-li dit abans i serà pitjor? No ho sé, la veritat.

**-Vas anar al metge per aquesta situació?**

Si, però ell ja sabia que jo patia psicològicament. Pujades i baixades.

**-I el metge ho veia?**

Si, el meu metge de capçalera em va donar tots els relaxants, antidepressius i després va veure que em passava alguna cosa més i ell va obrir camp a la psicòloga i altres. Va ser al primer que li vaig explicar molt poca cosa, i la psicòloga igual.

**-I si la psicòloga no sabia casi res, què tractaves amb ella?**

Només el meu mal estar, el meu rebuig, tot i que sabia que em passava alguna cosa més, se'm notava al parlar.

**-Què en pensen els teus pares de tot aquest tema?**

No ho saben.

**-Tampoc?**

Ui no, per el caràcter de la meua mare seria el pitjor que podria fer, ja que la meua mare ha tingut una vida molt difícil, viu molt en el passat, nou fills,...

**-En resum, ara que ho pots veure amb més perspectiva què en pensaries d'aquesta situació?**

Doncs que és d' "imbecil". Mai s'ha de fer el que vaig fer jo, mai. Hauria d'haver tirat endavant.

**-Què vols dir tirar endavant?**

Que vaig callar i mai s'ha de fer, tot i que, a la vida s'han de prendre moltes decisions i són sovint són molt difícils, però mai és el correcte.

Però a mi algú m'explica el que em passava o vivia en aquell moment i li dic que marxi de casa ràpid. Vaig aguantar massa i havia d'haver marxat abans.

**-I de la violència de gènere, què en penses?**

Que ara hi ha la mateixa violència que abans però que ha sortit més a la llum i que les que no han sortit no sortiran mai, ja que són dones que tota la vida ho han patit, majoritàriament grans, viuran així amb el silenci ja que no veuen la llum del túnel.

El que si que penso és que ho hem patit des de que naixem i per molt que avancem, per molta vida a la ciutat que es faci, una vegada ets a casa teva, tots els papers es desmunten.



## **7. DECLARACIONS POLÍTiques EN L'ÀMBIT NACIONAL I CATALÀ**

---

La violència de gènere també es tracta en l'àmbit polític, és a dir, que cada partit polític fa unes propostes sobre el tema de la violència de gènere des de l'any 2010 fins l'any actual.

Alguns ho proposen en el seu programa electoral, un altre va aprovar la llei quan estava al govern, altres en parlen en les institucions. Tot i així, alguns partits no ho esmenten gaire.

Aquí he fet un petit recull del que van dir els diferents partits polítics ( Partit Popular, Convergència i Unió, Partit Socialista de Catalunya, Esquerra Republicana de Catalunya i Iniciativa per Catalunya Verds) de l'àmbit nacional i català.

Moltes propostes estan traduïdes al català ja que estaven pronunciades en castellà.

## **7.1. PARTIT POPULAR (PP)**

-Dia 5 de maig del 2012:

La diputada Concepción Veray, en el Congrés dels Diputats, ha destacat l'aposta del partit per la guarda i custòdia compartida. En aquest sentit, la diputada ha reafirmat el compromís del PPC per garantir la igualtat entre homes i dones i el suport del partit a les dones que pateixen la violència de gènere "perquè no tinguin por de denunciar i acabar amb aquesta xacra", va concloure la diputada.

-Dia 19 d'abril del 2012:

"Més oportunitats i llibertat en la societat, acabant amb el intervencionisme del govern de la Generalitat"

A través d'un nou model de benestar, el Partit Popular garanteix a Catalunya una societat més oberta, plural, compromesa i responsable, amb força emprenedora, competent i competitiva. Per això, unes de les propostes són promoure la igualtat real entre homes i dones i incidir més en la Violència de Gènere.

-Dia 11 de novembre de 2011:

Alícia Sánchez-Camacho ha explicat que, si els catalans i el conjunt dels espanyols donen la seva confiança al Partit Popular perquè governi, "el Partit Popular impulsarà un veritable pla nacional d'igualtat, que inclourà també incentius fiscals i laborals per fomentar l'ocupació de les dones".

La presidenta del PPC s'ha referit també a la lluita contra la violència domèstica, que ha considerat "una assignatura pendent" i va apostar per ampliar també al maltractament que puguin patir les persones grans i els nens en l'àmbit familiar.

## **7.2. CONVERGÈNCIA I UNIÓ (CiU)**

- Dia 20 de juny de 2012:

Eva Parera introdueix una millora a la reforma de la Llei d'Estrangeria que atorga major seguretat a les víctimes de tracta de persones i violència de gènere. La modificació atorga major seguretat a les víctimes de tracta de persones i de violència de gènere.

-Dia 15 de març de 2012:

Mercè Pigem, la portaveu d'Igualtat de CiU al Congrés, ha demanat a Bibiana Aído, la secretària d'Estat les actuacions previstes davant la situació que un altíssim percentatge de les dones assassinades per violència de gènere no havien presentat denúncia i sobre mesures per als infants exposats a la violència de gènere. Pigem considera convenient un estudi criminològic per determinar les causes que frenen les dones que pateixen violència de gènere a denunciar els seus agressors. La portaveu de Igualtat de CiU ha apostat per un "canvi d'enfocament estructural" en l'actuació contra la violència de gènere per animar les dones que pateixen aquesta mena de violència a denunciar i a garantir la total protecció de qui finalment ho faci.

-Dia 9 de febrer de 2012:

El CiU sol·licita a Mato més recursos perquè els Mossos segueixin ajudant les dones amb el Pla de Protecció i Prevenció de violència de gènere.

La portaveu de CiU d'Igualtat, Lourdes Ciuró ha valorat positivament les mesures aportades per la ministra per lluitar contra la violència de gènere. Respecte la igualtat laboral, és a dir, sobre la igualtat d'oportunitats, Ciuró ha deixat clar que *"no hi pot haver una igualtat real si no hi ha igualtat d'oportunitats entre homes i dones"*. Ciuró també ha mostrat la preocupació de CiU en tot el que fa referència a la publicitat i no únicament als anuncis de caràcter sexista. *"Per molt que treballem en les qüestions de fons, si en les formes es perpetuen els estereotips en els anuncis, no avançarem en la forma desitjada"*, ha conclòs.

-Dia 27 d'octubre de 2010:

El portaveu del Grup Parlamentari Català (CiU), Josep A. Duran i Lleida, va interpel·lar al president del Govern, José Luis Rodríguez Zapatero, sobre les mesures que pensa adoptar el Govern per evitar la violència de gènere en dones i nens després de la recrudescència del nombre dones i nens assassinats.

### **7.3. PARTIT SOCIALISTA DE CATALUNYA (PSC)**

-Dia 9 de març de 2012:

El Delegat del Govern per la violència de gènere visitarà Terrassa per parlar de les polítiques que s'han dut a terme des del Govern per tal d'acabar amb la violència masclista.

La Comissió d'Igualtat del PSC Terrassa ha organitzat la conferència "La lluita contra la violència de gènere.

## 7.4. ESQUERRA REPUBLICANA DE CATALUNYA (ERC)

-Dia 15 de març del 2012:

Esquerra celebra el consens per avançar en la lluita contra la violència masclista i per la igualtat entre homes i dones.

La diputada Carme Capdevila ha celebrat l'aprovació de la moció que permetrà avançar en campanyes de sensibilització i actuar contra la violència masclista envers les dones que malauradament augmenta amb noves víctimes d'agressions.

La diputada d'Esquerra ha celebrat 'la voluntat de consens i de millora que ha permès aprovar un text que permetrà avançar en qüestions claus per a les dones'.

També, Carme Capdevila assegura que "el que caldria és una llei que impulsi mesures concretes per aconseguir que els poders públics duguin a terme polítiques i actuacions de cara a eliminar les desigualtats home/dona quelcom més que una altra llei d'igualtat, una llei que incideixi i provoqui canvis en profunditat en la nostra societat, i no una llei generalista contra les desigualtats, una llei que elimini les barreres de les discriminacions i els estereotips instal·lats en la nostra societat envers les dones".

Capdevila ha recordat que aquest mes de març, s'ha reiterat la necessitat de continuar treballant per fer desaparèixer les desigualtats que en l'àmbit del treball segueixen discriminant les dones, tant pel que fa al salari, com la prestació de l'atur o la pensió de jubilació.

-Dia 29 de febrer de 2012:

Esquerra insta el Govern a adoptar mesures excepcionals davant l'increment de dones mortes víctimes de la violència masclista.

Capdevila ha celebrat l'aprovació aquesta tarda de la sol·licitud de compareixença de la presidenta de l'ICD a la comissió d'Igualtat de les Persones. La diputada d'Esquerra presentarà una moció al proper Ple del Parlament instant el govern a prendre una sèrie de mesures d'acció i planificació urgents.

Capdevila ha exigit al Govern reiteradament major decisió i sensibilització en el desenvolupament de polítiques d'igualtat.

La diputada d'Esquerra ha recordat que no s'ha aprovat el decret de la Xarxa d'atenció i recuperació integral per a les dones en situació de violència masclista, un decret que l'anterior govern va deixar molt avançat i que havia de permetre configurar un nou model d'atenció i recuperació que passava d'un sistema assistencialista a un de garantia de drets i de proximitat, i que prioritzava i reforçava la xarxa social d'atenció integral a les dones, com determina la pròpia Llei aprovada per unanimitat al Parlament, com tampoc s'ha avançat amb altres decrets que complementen el seu desplegament.

-Dia 20 d'octubre de 2011:

Anna Simó, la portaveu d'Esquerra diu: *“L'excusa de la violència ja no existeix, ara són les forces polítiques espanyoles les que han de demostrar grandesa en el procés, la història no perdonaria deixar escapar aquesta oportunitat”* i amb la pau com a únic escenari a l'estat espanyol és l'hora de que *“els pobles que formen part d'Espanya puguin exercir el seu dret inalienable a l'autodeterminació”*.

-Programa electoral any 2011. Pàgines 88, 89 i 90.

## **7.5. INICIATIVA PER CATALUNYA VERDS (ICV)**

- Dia 1 de març de 2012:

“Moció sobre el reforç de les polítiques actives contra la violència de gènere”

I és que exigim la necessitat d'avançar en l'equitat de gènere, fent polítiques actives per eliminar les desigualtats i la violència vers les dones, amb l'objectiu d'una ciutadania plena, igualitària i democràtica.

El Grup Polític d'Iniciativa per Catalunya Verds – Esquerra Unida i Alternativa proposa l'adopció de diferents acords.

-Dia 28 de febrer de 2012:

“Actuacions de la conselleria d’interior a Catalunya i programa de seguretat contra la violència masclista”

Dones amb Iniciativa manifesten el seu rebuig a les mesures empreses pel govern de CiU en el canvi de model d’intervenció en matèria de seguretat de les dones, pel qual, s’ha equiparat la violència masclista a altres tipus de violències (a infància i gent gran) i se l’ha restringit a un fenomen que té lloc en l’àmbit privat, fent reduccionisme de la causalitat. Aquest fet comporta la pèrdua de l’abordatge específic de les múltiples causes de la violència masclista i modifica, sense fonamentació, l’anterior model d’intervenció impulsat per a la consecució dels drets que reconeix la Llei del Dret de les Dones a Eradicar la Violència Masclista.

Davant d’aquesta situació demanem que els governs locals, autonòmic i estatal es comprometin a mantenir les dotacions pressupostàries dedicades a la lluita per a l’eradicació de la violència masclista. I que, el govern de la Generalitat abordi la violència masclista en els termes que estableix la Llei 5/2008 i recuperi instruments com el Programa de Seguretat contra la Violència Masclista que, en matèria de seguretat, va significar avenços molt positius en la lluita per l’eradicació d’aquesta.

- Dia 3 de novembre de 2011:

Programa de Dones amb Iniciativa per a les Eleccions Generals 2011

- Dia 4 de novembre de 2011:

“Les 6 prioritats programàtiques de dones amb iniciativa”

ICV volen promoure la creació d’un Grup de Treball per abordar la reforma de la Llei Integral contra la violència de gènere en la línia d’avançar substantivament en la sensibilització, la prevenció i la detecció; garantir una dotació pressupostària suficient per assegurar l’eficàcia de les mesures integrals regulades per llei; reforçar la formació obligatòria i suficient en gènere i en violència de gènere, adreçada al conjunt de professionals que hi intervenen; i ampliar la definició de violència de gènere, entre d’altres.

-Dia 21 de novembre del 2011:

Des de ICV-EUiA-EPM reivindiquen la necessitat de prioritzar la política de proximitat en la lluita contra la violència masclista i, per tant, consideren imprescindible que els Ajuntaments continuïn desenvolupant i impulsant els recursos d'atenció a les dones i preservant el sistema de finançament d'aquests, a través de la implicació de la resta d'administracions, tant supra-locales com autonòmiques.

Per tot això, en el marc del 25 de novembre, dia internacional per l'eradicació de la violència masclista, el grup Municipal d'ICV-EUiA-EPM proposa al Ple Municipal una sèrie d'acords per eradicar la violència masclista.



## **8. ESTADÍSTIQUES**

---

En aquest apartat hi ha les estadístiques comparades entre els anys 2008-2009-2010-2011- 2012 (1r semestre) de l'Institut Català de la Dona sobre la violència masclista a tot Catalunya.

## 8.1. TAULES

### 8.1.1. Dades policials

	2008	2009	2010	2011	2012 (1r. semestre)
Denúncies	13493	14097	12858	13325	6502
Detinguts	8057	7842	6839	6641	3037
Víctimes ateses	11756	12446	12196	13467	6335
Víctimes mortals	9	10	13	13	12
Denúncies prèvies morts	2	3	4	3	1

### 8.1.2. Mesures judicials

	2008	2009	2010	2011	2012 (1r. semestre)
Ordres de protecció	4248	3947	3240	2670	602
Privativa llibertat	146	127	76	45	--
Sortida domicili	286	440	274	210	--
Allunyament	3793	3247	2696	2129	--
Prohibició comunicació	3647	3123	2686	2141	--
Altres	1038	1175	751	672	--
Total penal	8910	8112	6483	5197	..

### 8.1.3.Trucades al telèfon de violència masclista 900 900 120

<b>2010</b>	10922
<b>2011</b>	10817
<b>2012 (gener- agost)</b>	6976

## 8.2. CONCLUSIONS

S'observa un màxim a l'any 2008 amb un lleuger descens els anys següents, estabilitzant la xifra al voltant de les 13.000 denúncies anuals.

Per contra, el nombre de detinguts, baixa de manera consecutiva any rere any tot i que ho fa de manera moderada. Del 2008 al 2011 però el descens es situa al voltant del 20 %.

A nivell de víctimes ateses, s'observa un lleuger augment situant-se per sobre de les 13.000 intervencions i atencions.

Les víctimes mortals han augmentat fins a les 13 víctimes mortals el 2010 i el 2011, però la xifra més preocupant es troba en el 2012 on en només 6 mesos hi hagut 12 víctimes mortals.

Malgrat les nombroses denúncies, es constata que en el cas de les víctimes mortals només el 20% de les víctimes havien denunciat abans de la seva mort. Aquest fet s'accentua el 2012 on només 1 de les 12 víctimes havia presentat la denúncia.

A nivell de les mesures judicials es poden treure les següents conclusions:

Les ordres de protecció han disminuït any rere any amb un descens del 30 % del 2011 respecte el 2008.

El nombre de casos d'homes a presó preventiva ha baixat un 65 % del 2011 respecte el 2008.

La sortida del domicili presenta un màxim aïllat el 2008 amb 440 casos. La resta dels anys se situa entre els 200 i 300 casos.

Les ordres d'allunyament han baixat un 40 % del 2008 al 2011.

A nivell global les mesures preses a nivell judicial han passat de les 8910 el 2008 al 5197 el 2011, cosa que suposa un descens del 40 %.

El nombre de denúncies es manté estable cosa que demostra que les dones denuncien més fàcilment, ja que estem parlant de 13000 casos nous cada any.

El nombre de mesures penals ha baixat, això pot indicar que els homes són conscients de la gravetat dels fets i de les conseqüències que pot tenir actuar de manera violenta davant dels fets denunciats.

Les trucades al telèfon s'han estabilitzat al voltant de les 11.000 trucades anuals.

Una de les conclusions que es pot deduir és que malgrat els esforços de les administracions (policia, sanitat, educació, serveis socials) és una violència que costa de remetre i de baixar de manera ostensible. La part positiva seria que sense tots aquests protocols i actuacions els casos podrien ser molts més o que quedessin en l'anonimat que suposa l'àmbit privat. El pitjor és la comprovació que el nombre de víctimes mortals no baixa.

## **9. CONCLUSIONS**

---

El dia que vaig decidir fer el treball de recerca sobre el maltractament de les dones i especialitzat en el marc legal tenia pensat un esquema força diferent al que, finalment, ha acabat arribant. A mesura que anava documentant-me, cercant informació i preguntant a diferents especialistes sobre el tema vaig anar veient més clar la forma que adoptaria el treball. El fet que escollís un tema tan genèric no em va ajudar molt al principi, ja que la informació era molt extensa i el contingut molt dens. Ara bé, tot i el temps que hi he dedicat, crec que he pogut extreure, destacar i aprofundir allò més important sobre aquest tema i reflectir de la manera més entenedora possible el procés que fa una dona quan pateix violència, tant a nivell legal com emocional.

L'objectiu era dividir el treball en dues parts diferenciades, la primera que fos plenament bibliogràfica i on es reflectissin els continguts necessaris per tal d'entendre el perquè i com actua la dona en el seu procés i l'estudi de la llei i els protocols d'una manera senzilla i entenedora per facilitar la comprensió de la segona; la part pràctica. En aquest punt explico el procés real que segueix la dona i totes les opcions que té per superar-ho psicològicament, legalment i econòmicament.

Durant el treball he après, sobretot, a seleccionar informació i a descartar aquella que resulta superficial per a la comprensió del contingut. També he après a escriure textos llargs, entenedors, coherents i ben cohesionats i extreure conclusions de les entrevistes que prèviament havia preparat.

Aquest treball m'ha servit per adonar-me d'una realitat freqüent que succeeix en el dia a dia, que té moltes conseqüències i que no era conscient de tota la gent que està implicada en aquest tema i en la seva lluita per eradicar-lo.

M'ha fet créixer com a persona, madurar, ja que m'he adonat que la meua vida és perfecte comparat amb tota la gent que cada dia pateix i lluita per sentir-se valorada. Així t'adones que els teus problemes es poden solucionar d'un mes per l'altre i no em quedaran seqüeles per tota la vida.

A nivell d'estudis, la part especialitzada amb el marc legal, m'ha ajudat a acabar-me de decidir per la meva carrera universitària. M'he adonat que intentar fer justícia al món és el que m'agradaria exercir de gran.

Pel que fa a les conclusions de la meva recerca són difícils de precisar ja que aquest tema és molt relatiu i d'opinió personal, és a dir, no és científic i no es tracta d'uns números concrets.

En el primer punt, i com el més important, m'agradaria destacar la conclusió indecisa que he pogut treure de tota la recerca. Accepto que anava mal encaminada pensant que podria esmentar concretament els "pros" i "contres" de la llei i protocols, tal com havia previst en els meus objectius inicials, que obtindria un rol comú de víctima i d'agressor i que cada cas es resumiria en un de general. M'he adonat que és totalment al contrari.

Tinc molta informació i molts punts de vista diferents, però jo extrec les següents conclusions:

- S'ha millorat notablement la situació gràcies a les noves lleis, i específicament la Llei Orgànica 1/2004 i els diferents protocols específics. És bastant factible.
- Dels casos estudiats es pot deduir que no hi ha un perfil concret de víctima i agressor a nivell social, econòmic i d'origen. Tothom hi està exposat.
- Els mitjans de comunicació han influït en l'ajuda per conscienciar a la gent però per contra, han fet que sortissin més a la llum altres casos de dones mortes per violència de gènere abans irrellevants. És a dir, no vol dir que els casos hagin augmentant.
- La crisi econòmica ha influït en l'augmenten de casos des del 2010, tot i que no ha estat la principal raó. Simplement, ha estat un factor més.
- He comprovat que la gent pot ser conscient amb la problemàtica, però que falta molta informació per saber el que és ser-ne conscient de veritat.

- Quan entres en aquest món, tens ganes d'investigar més, d'intentar que es faci justícia per totes aquelles persones que pateixen i intentar ajudar-les. T'adones que és un món sorprenent amb moltes variants d'un tema que al principi semblava llunyà.

-M'he adonat que a la societat, hi pot haver molt de masclisme com molt de feminisme. Costa trobar una opinió entremig i no està a favor de cap tema, ja que instintivament, actues tal i com un dia t'han ensenyat en el teu àmbit social.

Respecte el que m'agradaria haver fet més a fons o si més no amb més quantitat hagués estat fer més entrevistes als agents socials que participen en el procés, és a dir, saber altres opinions i informar-me de variants més específiques. També m'hagués agradat haver fet més entrevistes a dones que estan patint o han patit violència de gènere i que m'agradaria incloure, algun dia, en un altre treball.

Una última cosa que m'agradaria haver inclòs en el treball és haver pogut fer unes enquestes a diferents nivells socials i edats per saber quina idea tenen de la violència de gènere i haver demostrat la conscienciació que hi ha a nivell local.

La meva gran satisfacció en aquest treball, com ja he esmentat anteriorment, ha estat adonar-me del que passa realment a la societat. D'haver pogut reaccionar i ser conscient del tema que ens envolta, ja que, encara que no ens adonem, la gent propera a nosaltres pot patir-ho fàcilment.

La seva realització també m'ha permès tenir més contacte amb gent professional, a tractar millor els meus modals oralment (entrevistes) i en el contacte amb ells (missatges, trucades, e-mails,...) , a concertar entrevistes amb diferents recursos i a enfrontar-me a opinions diferents a les meves.

La gran quantitat d'informació que hi havia al voltant d'aquest tema ha fet que hagi estat molt costós seleccionar la més important i significativa. És un tema molt extens en el qual es poden tractar una gran quantitat d'enfocaments



diferents (estudi de les seqüeles del nens/es i dones, des del punt de vist econòmic, ...) i que podria donar per a infinites recerques com aquesta.

En un futur, aquest treball podria ampliar-se mitjançant la realització d'aquest mateix estudi a tot Espanya o fins i tot, Europa, i així, amb els instruments necessaris i coneixements especialitzats, es podrien detectar més casos i potser fer-ne més ressò per tal de seguir avançant en la difusió de la temàtica i en la lluita a la seva eradicació.

Si fos possible, també es podria realitzar un estudi comparatiu amb els maltractaments d'abans i els d'ara i, segurament, els resultats serien força diferents, ja que tot el procés en els diferents àmbits ha prosperat molt.

Actualment, l'estat de la qüestió és difícil d'opinar. Evidentment, s'ha millorat i s'ha avançat molt gràcies als recursos emprats respecte anys anteriors però les situacions segueixen sent molt elevades. Això no vol dir que poc a poc, i si seguim com fa 10 anys anteriors, millorant dia a dia i sent-ne cada cop més conscients, d'aquí a uns anys la situació pot haver disminuït.

Tot i així, és un tema relatiu ja que una persona que no n'és conscient no canviarà la seva vida d'un dia per l'altre, ni tampoc el seu entorn més immediat. És difícil canviar l'opinió de les persones si fa molts anys que tenen una idea preconcebuda del tracte entre homes i dones i un model de societat que li reforça aquesta visió.

## **BIBLIOGRAFÍA**

### **LLIBRES**

- CALVO GARCÍA, Manuel. *Las respuestas desde las instituciones y el derecho frente al problema de la violencia doméstica en Aragón*. Editorial DYKINSON, Madrid, 2004.
  
- LORENTE ACOSTA, Miguel. *Mi marido me pega lo normal*. Editorial Crítica, 2003.
  
- MARTÍN AGRAZ, Pilar. *Tutela penal de la violencia de género y doméstica*. Editorial Bosch, S. A., 2011.
  
- CONSTITUCIÓN ESPAÑOLA DE 1978. Edició Tirant Lo Blanch.
  
- LEY DE PROTECCIÓN INTEGRAL CONTRA LA VIOLENCIA DE GÉNERO. LEY ORGÁNICA 1/2004, DE 28 DE DICIEMBRE. Edició Tirant Lo Blanch.

### **PEL·LÍCULES / VÍDEOS**

- TE DOY MIS OJOS de Iciar Bollaín, 2003.
  
- CAS ANA ORANTES. CANAL SUR.  
<<http://www.youtube.com/watch?v=sMJzUQViJqo>>
  
- CANÇÓ MALO de BEBE.  
<<http://www.youtube.com/watch?v=wiKJL8ABzIY>>

## **RECURSOS WEB**

- INSTITUT CATALÀ DE LA DONA. Origen del Dia Internacional de la Dona

<[http://ca.wikipedia.org/wiki/Dia\\_de\\_la\\_Dona\\_Treballadora](http://ca.wikipedia.org/wiki/Dia_de_la_Dona_Treballadora)>

- WIKIPEDIA. Día Internacional de la Eliminación de la Violencia contra la Mujer

<[http://es.wikipedia.org/wiki/D%C3%ADa\\_Internacional\\_de\\_la\\_Eliminaci%C3%B3n\\_de\\_la\\_Violencia\\_contra\\_la\\_Mujer](http://es.wikipedia.org/wiki/D%C3%ADa_Internacional_de_la_Eliminaci%C3%B3n_de_la_Violencia_contra_la_Mujer)>

- ANA ORANTES. INFORMATIVOS TELECINCO.

<[http://www.telecinco.es/informativos/sociedad/Entrevista-integra-Ana-Orantes-asesinato\\_0\\_854314607.html](http://www.telecinco.es/informativos/sociedad/Entrevista-integra-Ana-Orantes-asesinato_0_854314607.html)>

- ANA ORANTES. MUJER, VIOLENCIA Y MEDIOS DE COMUNICACIÓN.

PDF:<[http://observatoriodeviolencia.ormusa.org/violencia\\_medios/Dossier\\_MUJER\\_Y\\_VIOLENCIA.pdf](http://observatoriodeviolencia.ormusa.org/violencia_medios/Dossier_MUJER_Y_VIOLENCIA.pdf)>, 2002.

- Web diari “El Punt + Avui”

<<http://www.elpuntavui.cat/barcelona/nacional.html>>

- Web diari “La Vanguardia”

<<http://www.lavanguardia.com/>>

- Web ACN. Agència Catalana de Notícies

<<http://www.acn.cat/acn/home.html>>

- PEL·LÍCULES CONTRA LA VIOLÈNCIA DE GÈNERE. GENERALITAT DE CATALUNYA.

<<http://blocs.gencat.cat/blocs/AppPHP/bibliotecapublicalleida/2011/11/25/pel%C2%B7licules-contra-la-violencia-de-genera/>>

- CANÇONS QUE PARLEN SOBRE LA VIOLÈNCIA DE GÈNERE

<<https://sites.google.com/a/ieslamallola.cat/projecte1/cancons-que-parlen-sore-la-violencia-de-gene>>

- RECOMANACIONS LLIBRES VIOLÈNCIA DE GÈNERE. Universitat Illes Balears

<<http://catedraviolencia.uib.es/reco/Recomanacions.-Llibres-pellicules-i-altres.cid179209>>

- WEB OFICIAL PARTIDO POPULAR (PP)

<<http://www.pp.es/>>

- WEB OFICIAL CONVERGÈNCIA I UNIÓ (CIU)

<<http://www.ciu.cat/>>

- WEB OFICIAL PARTIT SOCIALISTA DE CATALUNYA (PSC)

<<http://www.socialistes.cat/>>

- WEB OFICIAL ESQUERRA REPUBLICANA DE CATALUNYA (ERC)

<<http://www.esquerra.cat/>>

- WEB OFICIAL INICIATIVA PER CATALUNYA VERDS (ICV)

<<http://www.iniciativa.cat/>>

- ESTADÍSTIQUES VIOLÈNCIA MASCLISTA – DONES. Institut Català de les Dones.

<<http://www20.gencat.cat/portal/site/interior/menuitem.0854800cd4dbc94dca86da5bb0c0e1a0/?vgnextoid=78a6524c3ccb0310VgnVCM1000008d0c1e0aRCRD&vgnnextchannel=78a6524c3ccb0310VgnVCM1000008d0c1e0aRCRD&vgnnextfmt=default>>

## **DOCUMENTS**

- GUÍA PARA LA ATENCIÓN A MUJERES VÍCTIMAS DE VIOLENCIA DE GÉNERO. Instituto Canario de la Mujer. Servicio de Coordinación del Sistema Integral contra la Violencia de Género. Gobierno de Canarias, 2007.

- VIOLÈNCIA DOMÈSTICA, VIOLÈNCIA DE GÈNERE, VIOLÈNCIA MASCLISTA. QUÈ VOLEM DIR EN CADA CAS?. Dolors Comas d'Argemir, 2011.

- PROTOCOL D'ACTUACIÓ EN ELS CASOS DE VIOLÈNCIA DOMÈSTICA I DE GÈNERE A LA DEMARCACIÓ DE GIRONA, Juny de 2006.

- LEY ORGÀNICA 5/2008, DE 24 DE ABRIL, DEL DERECHO DE LAS MUJERES A ERRADICAR LA VIOLENCIA MACHISTA. Unidades contra la Violencia sobre la Mujer de Girona y Tarragona, 2008.

- PROTOCOL MARC PER A UNA INTERVENCIÓ COORDINADA CONTRA LA VIOLÈNCIA MASCLISTA. Generalitat de Catalunya, Institut Català de les Dones, 2009.

