

# D'UNA IDEA A UNA REALITAT

Història i evolució de la Batalla de les Flors i el procés de  
construcció d'una carrossa

Treball De Recerca



*La batalla  
de les flors*  
- Festes del Tura -



*A la meva família i a tots els carrossaires que  
han fet, fan i faran possible aquesta tradició.*



## **AGRAÏMENTS:**

Gràcies a totes les persones que han dedicat uns minuts a contestar l'enquesta.

Gràcies al tutor per l'acompanyament i la orientació, també pels ànims a seguir endavant !

Gràcies a totes les persones / entitats que m'han facilitat informació i/o documentació per poder elaborar la part teòrica del treball.

Gràcies a tots els carrossaires per la feina que fan, pel que m'han ensenyat i pel que he après al seu costat.

Gràcies a la meva família per la paciència, pel suport, per l'esforç i el treball i per fer-me costat en totes les meves bogeries.

Gràcies al nois/es de Joves i Més (Joves Brillants) de la meva promoció ja que en aquell viatge junts vaig tenir la idea de la maqueta.

### **Especialment:**

CIT (Josep Andrés), Centre els Catòlics (Àlvar Borrell),

Flor de Fajol (Jordi Ferrer), Carnavalesca (Avi Lluís i Carles Solé)

Ricard, Sònia, Duna



## **Abstract 1**

Mi intención con el trabajo de investigación era, por una parte, dar a conocer el acto de la Batalla de les Flors, que se realiza en la ciudad de Olot dentro del marco de las Festes del Tura y, por otro lado, conseguir realizar la construcción de una carroza, como podría ser una de las carrozas participantes.

La Batalla de les Flors es un acto que se celebra en la ciudad de Olot desde hace muchos años y, después de vivir una época de esplendor, de gran participación y aceptación, con sus momentos mejores y peores, por supuesto, tenía la sensación que, en los últimos años, había perdido prestigio e importancia y quería confirmarlo.

En la parte teórica, mi intención era, por un lado, hacer una recopilación de la evolución que ha sufrido a lo largo de su historia y determinar, por otro lado, su estado de salud en la actualidad.

Respecto lo que hace referencia a la metodología utilizada, en primer lugar, he hecho una recopilación de diferentes publicaciones y documentación de archivo y, después, he realizado una encuesta para valorar que opinión tenía la gente, en general, sobre este acto. La encuesta iba dirigida a la máxima diversidad posible de público para evitar que los resultados salieran desviados. Finalmente, he conseguido un total de 138 respuestas.

Respecto la parte práctica, he descrito y detallado todo el proceso de realización de una Carroza, desde pensar y escoger la idea, la selección de los materiales más adecuados, los primeros borradores, los acabados... Al cursar Bachillerato Tecnológico he añadido la iluminación y automatización como un plus, para dar más sentido al trabajo.

He terminado haciendo una maqueta de cómo habría sido la carroza original. A consecuencia del Coronavirus, este año no ha sido posible la celebración de la Batalla de las Flores.

Batalla de les Flors, Carrozas, Tradición, Festes del Tura.

## **Abstract 2**

My intention with the research project was, on the one hand, make known the event of la Batalla de les Flors, which takes place during the Festes Del Tura in the city of Olot, on the other hand, try to successful the construction of a float, such anyone of the possible participating floats.

La Batalla de les Flors is a tradition that has been celebrated in the city of Olot for many years and, after having a good time of glory with big participation and acknowledgement of the public, with its best and worst moments, I thought that, in recent years, it had lost prestige and importance and I wanted to confirm it.

In the theoretical part, mi intention was, first make a summary of the evolution that it has undergone through its history and after determined its current situation.

Regarding the methodology that I used, I make a review of lots of different news and documents, after that I have sent a questionnaire to know the people opinion about this. My intention of this questionnaire was answered by the maximum possible diversity of public. Finally I have got 138 answers.

In the practical part, I have described and detailed the process of construction of a float, from thinking and choosing the idea, the selection of the materials, the first drafts, and the finishing touch. I added the lights and the automation because I'm studding technological baccaulaureate.

Finally, I've done a mock-up of the original float that I will make next year, because with the coronavirus epidemic, this year the celebration of La Batalla de les Flors has not been possible.

Festes del Tura. Batalla de les Flors, Tradition, Floats



# ÍNDEX

<b>1. Història i evolució de la Batalla de les Flors</b> .....	<b>1</b>
1.1 Introducció de l'acte .....	1
1.2 Inicis (del 1927 al 1932) .....	3
1.3 Guerra i post-guerra (del 1933 al 1955).....	6
1.4 Organització per part del Centre Catòlic (del 1956 al 1996) .....	7
1.5 Organització per part del CIT (del 1997 a l'actualitat) .....	12
1.6 Dificultats, modificacions i altres consideracions .....	15
<b>2. Estudi i anàlisi de la participació</b> .....	<b>19</b>
<b>3. La Batalla de les Flors a l'actualitat</b> .....	<b>23</b>
<b>4. Fragments d'entrevistes a carrossaires</b> .....	<b>24</b>
4.1 Carles Solé:.....	24
4.2 Jordi Ferrer:.....	27
<b>5. Enquesta i resultats</b> .....	<b>29</b>
5.1 Enquesta .....	29
5.2 Resultats .....	33
<b>6. Part personal</b> .....	<b>38</b>
6.1 La meva participació a la Batalla de les Flors.....	38
6.2 Reflexió personal entrevista a TV Olot per l'especial Batalla de les Flors 2020: 42	
<b>7. Com i què fa falta per construir una carrossa:</b> .....	<b>44</b>
1-Factors a tenir en compte .....	44
2- Pressupost.....	45
3- Avantprojecte.....	46
4- Disseny del projecte .....	47
5- Muntatge.....	47

<b>8. Construcció de la maqueta .....</b>	<b>50</b>
1. Idea.....	51
2. Plantejament de la construcció.....	52
3. Recursos materials .....	54
4. Construcció.....	56
5. Il·luminació.....	78
6. Acabat final.....	79
<b>9. Conclusions .....</b>	<b>82</b>
<b>10. Bibliografia.....</b>	<b>84</b>
<b>11. Webgrafia .....</b>	<b>85</b>

## Introducció

El Treball de Recerca és una manera de conèixer en profunditat un tema determinat. És recomanable que sigui de propi interès o motivació per tal de fer-lo més amè, ja que suposa moltes hores de dedicació. Permet fer una exploració de tota la documentació disponible, fer una recerca i dirigir-lo a les qüestions que es volen ampliar o detallar.

En el meu cas, he decidit escollir aquest tema, la Batalla de les Flors, bàsicament perquè per mi és especialment significatiu, ja que hi participo des de fa uns anys, estic involucrat de forma activa en dues de les colles participants i he construït la meva pròpia carrossa els darrers dos anys.

Pel que fa a la metodologia utilitzada, per la primera part he fet un recull de les principals publicacions i documentació d'arxiu i, pel que fa a la segona part, he passat una enquesta per copsar i valorar quina era l'opinió general de la gent sobre la Batalla de les Flors. L'enquesta era amb pregunta tancada i alguna oberta, per intentar obtenir el màxim d'informació possible. També anava dirigida al públic general, més ampli possible, per tal que els resultats no sortissin molt desviats si em centrava només en el grup més proper al meu entorn. Finalment, he obtingut 138 enquestes contestades. També he afegit dues entrevistes a carrossaires que actualment estan en actiu i que tenen una llarga trajectòria en la participació a la Batalla de les Flors.

He ordenat el treball en diferents apartats, la primera part de la història i evolució i dividida en els diferents períodes (Inicis, guerra i post-guerra, organització per part del Centre Catòlic i organització per part del CIT fent un repàs a tots els canvis i modificacions que ha patit al llarg del temps) M'he trobat que d'alguns anys, concretament, hi ha poca o nul·la informació.

A continuació he inclòs l'estudi i anàlisi de la participació i resultats obtinguts de les diferents colles.

Després he comentat la situació de la Batalla de les Flors en l'actualitat

He inclòs uns fragments de les entrevistes realitzades per TV Olot a en Carles Solé i en Jordi Ferrer.

Posteriorment, he continuat amb el buidatge de l'enquesta realitzada i la anàlisi de les dades obtingudes.

He incorporat una part personal, per deixar constància de la meva implicació i experiència en la Batalla de les Flors.

Abans d'entrar detalladament en el procés de construcció de la maqueta, he comentat el procés que es segueix habitualment per fer una carrossa. La meva intenció, inicialment, era acompanyar el treball teòric i l'elaboració de la maqueta amb les imatges de la carrossa real que hauria construït, per participar a la Batalla de les Flors aquest any. Malauradament, no ha estat possible per la Covid 19 i només he pogut presentar la maqueta.

El procés de elaboració de la maqueta, ha estat llarg i laboriós i l'he anat detallant i acompanyant amb fotografies per tal d'entendre tot el procediment.

Finalment he afegit un apartat de conclusions i he deixat constància dels llibres i webs consultats.

# **1. Història i evolució de la Batalla de les Flors**

## **1.1 Introducció de l'acte**

La Batalla de les Flors també anomenat Cos Iris i, en castellà Coso Iris, és un acte tradicional, molt important, que se celebra a la ciutat d' Olot durant les Festes del Tura i forma part de la Memòria de Catalogació d' aquestes, del catàleg de patrimoni festiu de Catalunya.

Consisteix en una desfilada de carrosses artístiques fetes amb flors de paper construïdes per diferents colles. Finalment el jurat valora les carrosses i s'atorquen els premis.

No hi ha gaire informació del significat del nom junts, però per separat:

-Coso: Carrer principal d'algunes poblacions que serveix de passeig.

-Iris: fa referència als colors de l'arc de Sant Martí.

El significat de les dues paraules unides seria "carrer de colors", fent referència a la vistositat, grandesa i al color de les flors i les seves carrosses.

Aquest acte, també se celebra en altres llocs com Laredo (Cantàbria) una de les més importants, València, Córdoba, i fins i tot a Itàlia.

A diferència de la d' Olot, actualment, les carrosses d'aquests llocs estan fetes amb flor natural com anys enrere aquí.



*Figura 1. Una de les carrosses participants a la batalla de les flors de Laredo l'any 2019.*



*Figura 2. Moment de la batalla entre les carrosses i el públic a València l'any 2017.*

Al començament de segle XX la celebració de Batalles de Flors s'havia popularitzat a Europa, especialment als països mediterranis. A Espanya van ser habituals en el Llevant (Múrcia), però també al Cantàbric (Santander, Bilbao).

Les carrosses de la desfilada estan adornades amb flors i els seus integrants es llancen flors entre ells i el públic, d'aquí ve aquest nom.

## **1.2 Inicis (del 1927 al 1932)**

La primera vegada on queda documentada la Batalla de les Flors d'Olot és al 1927 registrada per la revista mensual d'art i literatura, La Lluna d'Olot. Aquest acte va ser molt ben considerat i valorat:

*De molts temps ensà no s'havia celebrat, durant les Festes, un número d'actes que fos tan escayent com el que tingué lloc enguany, a la tarda del dia 10, en el Passeig de Blay, ab la Batalla de Flors. Fou un espectacle popular que captivà als olotins, poguentse dir que la ciutat en pes va presenciarlo. (Setmanari Catolich, La Tradició Catalana, 17/9/1927)*



*Figura 3. Fotografia d'una carrossa participant a la Batalla de les flors d'Olot cap el 1926/1927.*



*Figura 4. Imatge d'una carrossa decorada amb flor natural de l'any 1926/1927.*

Al principi, les carrosses també anaven recobertes amb flors naturals, però al ser tant complicat mantenir-les fresques i haver-les de col·locar només els dies abans, va fer que la gent anés utilitzant cada vegada més les flors de paper. Així es va quedar.

Va gaudir de molt bona salut, es va continuar celebrant durant molts anys, convertint-se en un dels actes més emblemàtics de les Festes del Tura i, finalment, va esdevenir una tradició. Hi ha diaris de l'època que així ho recullen.

Hi participaven persones o famílies importants de la ciutat i era un acte molt concorregut i especialment ben valorat, en el que s'hi abocava pràcticament la ciutat sencera. Hi participaven tant carrosses com cotxes i el requisit principal és que fossin decorats amb flors.

*Aytal festeig popular va consolidantse en la nostra ciutat, essent un dels que s'esperen ab més afició per totes les classes socials. Hi prengueren part uns dotze carrosses y cotxes inscrits, apart d'altres cotxes particulars que hi concorregueren per a donar més animació a la festa. (Tradició catalana, La : setmanari catolich. 14/9/1929.)*



*Figura 5. Remolc estirat per cavalls participant a la Batalla de les Flors l'any 1961.*

L'última documentació existent abans de la Guerra Civil, l'any 1932, deixa constància de la suspensió d'aquest acte degut a la migradesa de carrosses dels anys anteriors. Possiblement, el fet que s'anul·lés l'any anterior a causa de la pluja, va originar la desmotivació entre els seus participants:

*Vista la migradesa de carrosses que els darrers anys assistien al «Cós Iris», el ponent de Governació de l'Ajuntament senyor Gil Vidal, va convocar els presidents de les entitats, per a exposar-los el cas i obtenir el concurs i l'assegurament de llur assistència. Però donant-se el cas que cap societat no va poder comprometre's a presentar carrossa i*



*davant la imminència de resultar una Batalla de Flors molt deslluïda, s'ha acordat suprimir-la, no existint interès en sostenir-la.*

*(Ciutat d'Olot, La : setmanari d'informació catalanista-republicà.  
6/8/1932.)*

### **1.3 Guerra i post-guerra (del 1933 al 1955)**

Durant els anys de guerra i post-guerra no hi ha cap informació o documentació al respecte.

Al 1952 l'Ajuntament d'Olot recupera la Batalla de les Flors, ara amb el nom Coso Iris, i és l'encarregat d'organitzar-la durant uns anys més.

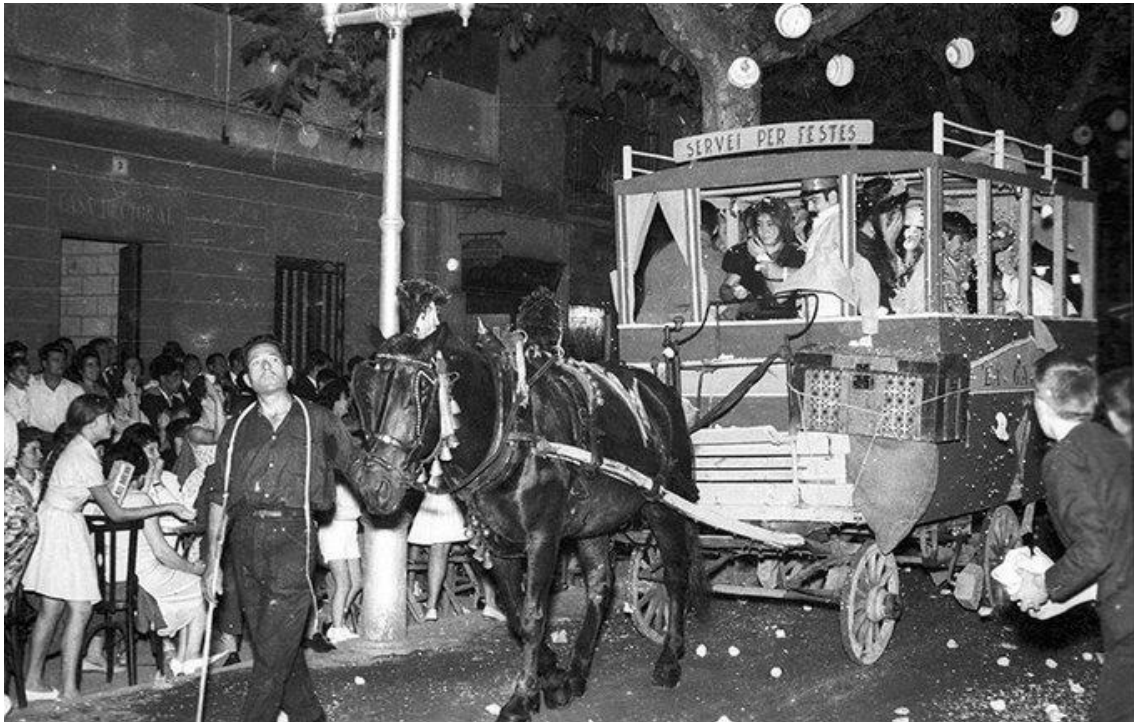

*Figura 6. Carrossa del Coso Iris al passeig de Miquel Blay d'Olot durant les Festes del Tura de 1960*

Als anys 40 després de la guerra civil un grup de joves creà l'Associació esportiva del centre Catòlic d'Olot amb l'objectiu de recuperar tota l'activitat esportiva i cultural perduda en el període de la Guerra Civil.

## 1.4 Organització per part del Centre Catòlic (del 1956 al 1996)

El 1956, l'Ajuntament va cedir el càrrec d'entitat organitzadora al Centre Catòlic d'Olot. En aquests anys es coneixia com Coso iris i, anys més tard, el van traduir al català, Cos Iris. Ells se'n van fer càrrec fins el 1996.



*Figura 7. Disseny d'una carrossa per el centenari de l'associació fet per Lluís Carbonell*

Al principi no es donaven ajudes; els que disposaven de més diners podien construir carrosses més complicades i elaborades, pagant a fusters, pintors... I els que no s'ho podien permetre, s'ho havien de fer ells.

Les colles participants no solien ser entitats, a diferència d'ara, sinó que estaven formades per amics, gent dels barris, pares i fills, grups de jovent... Com que no hi havia casals d'estiu, ni massa res per fer, s'agrupaven i cada un d'aquests grups feia les seves carrosses.

La temàtica i l'elaboració ha anat canviant fins a arribar a una vessant molt més artística, actualment.

*Coso Iris 1956:*

*Después de las experiencias demostradas con la celebración del "Coso Iris" en los años 1952 y 1953, en el presente la Comisión de Fiestas del Excmo. Ayuntamiento ha acordado conceder la organización a la Entidad Sec. Deportiva Centro Católico llegando entre amos a concebir ciertos detalles que pueden redundar en el mejor éxito del Coso y convertirlo en el número cumbre de las Fiestas. ( Misión. Núm. 47, 18/8/1956.)*

En els anys següents va continuar essent un acte molt lluït i molt esperat, sobretot per la joventut de l'època.



Figura 8. Fotografia extreta del diari Misión. ( 14/8/1965)

Del 1965 al 1975 no hi ha massa informació al respecte, el que sí que se sap és que, fins aquest any, continuava gaudint d'una participació massiva, molt públic i es mantenia com un dels actes més esperats i reconeguts per tots els ciutadans d'Olot.

A partir d'aquest moment va començar a decaure, degut a la poca imaginació i a la falta de pressupost dels participants i, sobretot, per les estrictes bases del concurs.

*El "Coso Iris" s'havia anat guanyant a pols el títol d'acte més popular de les festes. Quantitat de carrosses, participació massiva i una autèntica*

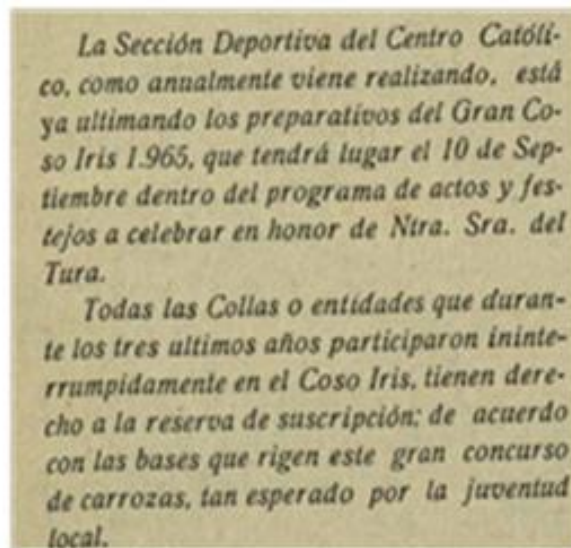
batalla de boles, on cada un podia desfogar-se, dins d'uns límits, directament contra els altres. Enguany ha minvat el nombre de carrosses i llur qualitat. Vint vehicles, amb majoria de papalones i cargols, mancats en general d'imaginació i fantasia, i sobretot amb un gust "acursilat", que és una imitació barata de les carrosses d'altres llocs. No es deu pas, segurament, a les possibilitats dels participants, sinó a les bases del concurs i a la manca de mitjans econòmics dels participants. Les bases prohibeixen les crítiques a institucions i persones, la qual cosa vol dir que no pot fer-se cap referència a la realitat ciutadana, de cap manera. Són unes bases antiquades —pensem en les falles de València— que estan matant el "Coso Iris". Deixar llibertat de representació donaria nous al·licients al "Coso Iris", obriria les portes a nous grups, i realment es faria més popular. La falta de mitjans econòmics és compensada per les subvencions de l'Ajuntament, i es desfà' una altra vegada amb l'obligació de les carrosses de comprar 2.000 pessetes de boles. Una altra cosa que crida l'atenció és el preu del paquet de boles de paperets, que aviat anirà tan car com la carn de vedella. Trenta-cinc pessetes per un paquet de boles flonges, mig plenes i que es desfan a les mans, és massa ( Fragment Olot Misión. Núm. 1015, 19/9/1975.)



Figura 9. Carrossa participant a la Batalla de les Flors d'Olot l'any 1979



Figura 10. Remolc portat per un tractor passant pel Firal d'Olot durant la Batalla de les Flors l'any 1963

Va continuar celebrant-se sense massa incidències ni canvis significatius durant una dècada, això sí, mancant la originalitat, la creativitat, la dificultat en la construcció i el treball ben fet, segons fonts d'alguns diaris i revistes.

El 1985 consta que hi havia alguns problemes durant el recorregut i és que es va crear una certa rivalitat entre les diferents colles participants i el públic, fins al punt que, en algun moment, s'iniciava una autèntica batalla campal entre ells, arribant a llençar cadires o altre mobiliari a les carrosses amb els integrants al damunt, amb el risc que això suposava.. Aquest fet va provocar que, diferents colles, optessin per proveir-se de "garrots" per defensar-se.

*Hem de remarcar uns fets que desmereixen les festes i que están posant en perill un deis actes més multitudinaris, ens referim a les carrosses. La seva poca qualitat exigeix un estudi profund per tal de donar-les-hi nou l'estil i l'entusiasme que ja havien tingut. El jurat hauria de desqualificar les que no tinguessin un mínim de qualitat i de treball. Són molts diners que l'Ajuntament empra; cal dones donar-los ais qui realment han treballat. Pero no és aquest el mal més gros del Cós Iris. El "gamberrisme" és una plaga que está amenagant la seva propia existència. Hem pogut constatar com en altres poblacions els espectadors respecten els senyals i no s'hi poden apropar. L'actuació salvatge d'alguns fou el motiu que una bonica carrossa es retirés a la segona volta i que d'altres, amb experiència d'anys enrera, anessin provistos de garrots per poder-se defensar. Al final de la batalla de flors alguns van prometre no assistir-hi mai més. Hem d'estudiar una solució que permeti una circulació civilitzada i potser recuperarem una mica la dignitat del Cós Iris d'altres anys.*

*(Comarca d'Olot, La (1979-2019). Núm. 330, 19/9/1985.)*

Hi ha membres d'algunes colles, que actualment encara participen a la Batalla de les Flors, que ho corroboren i encara ho recorden vivament.

Arran de la poca participació i de la preocupant i trista imatge que va oferir el Cos Iris del 1995, el Centre Catòlic va decidir reconvertir-lo en un concurs de carrosses, per barris, amb l'esperança que recuperés la seva vitalitat inicial. La proposta, però, no va aconseguir el resultat que esperaven i, a mitjans d'estiu, només hi havia inscrites 3 associacions de veïns.

Finalment, i veient que no es recuperava aquest èxit inicial, el Centre Catòlic d'Olot va desistir i va renunciar a organitzar el tradicional Cos Iris de les Festes del Tura.

## **1.5 Organització per part del CIT (del 1997 a l'actualitat)**

L'any 1997, el CIT va agafar el relleu i se'n va fer càrrec a instàncies de l'Ajuntament d'Olot. Es va recuperar l'antic nom de la Batalla de les Flors amb l'esperit inicial de l'acte: que les carrosses anessin totes recobertes amb flors de paper.



Figura 11. Fotografia extreta de la Comarca d'Olot (1997)

*L'Ajuntament d'Olot ha traspassat l'organització del Cós Iris al Centre d'iniciatives Turístiques, tal com era ja previsible des del juliol de l'any passat, quan el Centre Catòlic renuncià a seguir organitzant aquest popular acte de les Festes del Tura i, al final, la Comissió de Festes n'assumí excepcionalment l'organització. El CIT ha optat per donar-li una nova orientació i ha presentat, aquesta mateixa setmana, una proposta que no deixa de ser peculiar, perquè pretén recuperar, el 1997, el noucentista nom de «Batalla de flors», fent de les flors el principal motiu de la jornada. Òbviament, tenint en compte l'experiència de l'organització del Carnaval, el CIT vol incorporar, per primera vegada a la història, patrocinadors per al Cós Iris, fórmula que ha de suplir la desmotivació dels grups de jovent que habitualment eren els qui participaven amb les seves carrosses a la desfilada i que s'ha anat acusant cada vegada més en el decurs del darrer decenni. El Cós Iris continuarà celebrant-se a la plaça de Clarà. Per a aquest recinte el CIT considera que no poden haver-hi més de dotze carrosses participants. A més, es buscaran*



*patrocinadors per tal que cobreixin part de les despeses i s'asseguri la qualitat de les carrosses. El CIT vol muntar unes comissions per tirar endavant la nova realitat del Cós Iris, i ha suggerit que podrien formar-ne part Ràdio Olot, el Centre Catòlic, l'AOAPIX, l'IMPC, Esplais de la Garrotxa i qualsevol altra entitat interessada a participar-hi. A la vegada considera que es podria muntar, aquell dia, una magnífica exposició de flors, per a la qual cosa es podria comptar amb la col·laboració de les floristeries i de la Cooperativa la Fageda. La fotografia correspon a un moment d'aquesta presentació de la nova organització del Cós Iris, celebrada a l'IMPC i que comptà, a més del president Pere Reixach i altres membres del CIT, amb l'assistència del regidor Joan Cañada.*

*(Comarca d'Olot, La (1979-2019). Núm. 901, 24/4/1997.)*

Aquest canvis en l'organització, les bases i els requisits de participació, van tenir un efecte molt positiu i va fer augmentar, significativament, el nombre de colles participants.

Inicialment, el CIT va fixar el nombre màxim de colles en 12 i al final van acabar desfilant un total de 15 carrosses, deixant fora de concurs algunes altres per limitacions d'espai.

*Cal fer un esment especial a la Batalla de les Flors, que gràcies a l'esforç del CIT ha aconseguit engrescar molta gent a participar-hi fent unes carrosses més lluïdes. Fent-nos ressò dels comentaris i les propostes del públic assistent, caldrà, per futures edicions, replantejar la batalla de confeti, per tal que, sense que perilli la seguretat dels assistents, no perdi la seva espontaneïtat i apropament entre el consistori i la població. (Comarca d'Olot, La (1979-2019). Núm. 919, 18/9/1997.)*

## Quinze carrosses participaran al concurs de les Festes del Tura



Figura 12. Fotografia extreta de la Comarca d'Olot (1997)

*El CIT considera molt positiva la inscripció de quinze carrosses en l'anomenada ara Batalla de les Flors (el Cós Iris d'anys i panys), a celebrar el dissabte 6 de setembre, a les vuit del vespre, dins la programació de les Festes de la Mare de Déu del Tura. El CIT es felicita de la resposta donada per grups i entitats interessades en aquest tradicional acte de la festa major d'Olot, havent hagut de limitar les inscripcions tenint en compte les dimensions del recinte."*

*(Comarca d'Olot, La (1979-2019). Núm. 916, 21/8/1997. )*



Figura 13. Carrossa del casal d'estiu de l'Escola Pia d'Olot



Figura 14. Carrossa dels Gats de Sant Miquel

## **1.6 Dificultats, modificacions i altres consideracions**

A banda d'això, durant aquests anys, s'ha trobat amb diferents inconvenients i controvèrsies, en varis aspectes:

- És molt habitual que les Festes del Tura estiguin passades per aigua, normalment els dissabtes de festa sempre sol ploure coincidint amb la celebració d'aquest acte. No hi ha any que els carrossaires, les colles i el CIT no estiguin preocupats pel temps.

Al llarg dels anys, tractant-se d'un acte a l'aire lliure, s'han hagut de modificar les dates en diverses ocasions per causes meteorològiques. El fet de celebrar-se, doncs, fora de les dates de les Festes del Tura, també s'ha vist reflectit en la quantitat de públic assistent, molt menys nombrós.

- Pel que fa al lloc de la celebració o recorregut, s'ha modificat diverses vegades, ja sigui, accidentalment per obres i impossibilitat de celebrar-ho en el lloc habitual, o bé, per iniciativa del CIT, per intentar trobar un lloc més idoni, però no sempre ha acabat essent encertat.

Per exemple, el 2005, amb la remodelació de la plaça Clarà, van traslladar l'acte al Firalet, que es va quedar immensament petit. No hi havia suficient espai per acollir el públic assistent, no estava suficientment il·luminat, les pilones feien nosa i tampoc quedava lloc perquè les carrosses circuïssin i poguessin maniobrar sense entrebancs. En alguna part del recorregut, es va haver de mobilitzar tot el públic i fer-lo apartar, per tal que les carrosses poguessin girar.

També varen decidir potenciar l'entrega dels premis. Fins l'any anterior, sempre els havien lliurat enmig de la batalla de confeti però, aquell any, els van entregar al Ball de les Flors, que també es va portar a terme al Firalet. Aquest altre acte, relacionat amb la rua de carrosses, es va portar a terme durant alguns anys i consistia en un ball amb música en directe. Durant el seu transcurs, es lliuraven els premis.

L'any 2006 va tornar a modificar-se el recorregut, ja que el CIT buscava el trajecte més còmode i segur per acollir el nombrós públic. Aquest recorregut s'iniciava davant l'Escola Pia, passava pel carrer Pare Roca i pel carrer Bolós i finalment es dirigia cap a l'Avinguda dels Reis Catòlics. En aquest 2006, els premis que reconeixien les millors carrosses es van tornar a lliurar durant el Ball de les Flors com l'any anterior.

El 2014 les carrosses van tornar a fer el recorregut tradicional, al voltant de la plaça Clarà. Aquest any, l'acte es va ajornar dos dies a causa de la pluja.

- El fet que hi hagi tants actes concentrats en tants pocs dies de festes, fa que molts d'ells es solapin i en surtin perjudicats uns i altres. En el cas de la batalla de les flors, per exemple, els darrers anys coincideix amb el festival de patinatge del CPA Olot. El fet que tots dos siguin actes familiars fa que la gent s'hagi de repartir i, per això, en algun moment des del Club es va intentar que la Batalla de les Flors es celebrés un altre dia.

També, els comerciants d'Olot, es van queixar i intentaren canviar el dia de la celebració:

***Comerç d'Olot va intentar que la Batalla de les Flors es fes el diumenge***

*Comerç d'Olot, que aplega les organitzacions Unió de Botiguers d'Olot i Olot Centre, va negociar amb l'Ajuntament d'Olot que la Batalla de les Flors no es duqués a terme el dissabte 7 de setembre, per considerar que perjudicava seriosament el comerç olotí, el qual va romandre obert en no ser aquell dia festa local."*

*(Comarca d'Olot, La (1979-2019). Núm. 1165, 19/9/2002.)*

- No tothom ha estat sempre d'acord amb la manera de fer i organitzar de l'entitat que es feia càrrec de la Batalla de les Flors, en cada moment de la seva història. Ja sigui per les bases, normativa, recursos econòmics, entrega de premis, prohibicions de temàtiques... sempre hi ha hagut veus discordants.

El 1975 un escrit publicat per *Olot Misi3n* posa de manifest que hi ha molts temes que les colles no poden escollir i que, aquest fet, fa que hi hagi poca originalitat i una p3ssima varietat. Aix3 mateix es repeteix tamb3, en altres ocasions, posteriorment.

*El "Coso Iris" s'havia anat guanyant a pols el t3tol d'acte m3s popular de les festes. Quantitat de carrosses, participaci3 massiva i una aut3ntica batalla de boles, on cada un podia desfogar-se, dins d'uns l3mits, directament contra els altres. Enguany ha minvat el nombre de carrosses i llur qualitat. Vint vehicles, amb majoria de papallones i cargols, mancats en general d'imaginaci3 i fantasia, i sobretot amb un gust "acursilat", que 3s una imitaci3 barata de les carrosses d'altres llocs. No es deu pas, segurament, a les possibilitats dels participants, sin3 a les bases del concurs i a la manca de mitjans econ3mics dels participants. Les bases prohibeixen les cr3tiques a institucions i persones, la qual cosa vol dir que no pot fer-se cap refer3ncia a la realitat ciutadana, de cap manera. S3n unes bases antiquades —pensem en les falles de Val3ncia— que estan matant el "Coso Iris". Deixar llibertat de representaci3 donaria nous al·licients al "Coso Iris", obriria les portes a nous grups, i realment es faria m3s popular. La falta de mitjans econ3mics 3s compensada per les subvencions de l'Ajuntament, i es desf3 una altra vegada amb l'obligaci3 de les carrosses de comprar 2.000 pessetes de boles. Una altra cosa que crida l'atenci3 3s el preu del paquet de boles de paperets, que aviat anir3 tan car com la carn de vedella. Trenta-cinc pessetes per un paquet de boles flonges, mig plenes i que es desfan a les mans, 3s massa (Olot Misi3n. N3m. 1015, 19/9/1975.)*

El 1997 no tothom va estar d'acord que se'n fes càrrec el CIT i així es va fer arribar a l'ajuntament, en aquest cas notificat per ERC.

***ERC demana que el Centre Catòlic torni a organitzar el Cós Iris***

*En la sessió plenària del dijous 25 de setembre, Esquerra Republicana de Catalunya va presentar un prec, per escrit, en el qual es demana que el Centre Catòlic torni a fer-se càrrec de l'organització del Cós Iris. A ERC la Batalla de les Flors no li ha agradat. En el prec diu que «no comparteix el nou caire que ha pres la Batalla de les Flors enguany. Valorem negativament l'excessiu mercantilisme i vedetisme de l'organització i estem en el més absolut desacord amb el massiu lloguer de cadires, sobretot si són preus no populars, i amb l'ocupació de la via pública per part d'agents de seguretat privats». ERC ha demanat a l'Equip de Govern de CiU que «l'any vinent es torni a encarregar l'organització del Cós Iris al Centre Catòlic, perquè la seva concepció de l'acte s'ajustava molt millor»*

*(Comarca d'Olot, La (1979-2019). Núm. 921, 2/10/1997.)*

## 2. Estudi i anàlisi de la participació

Tot i les dificultats que ha tingut el CIT per tirar endavant la Batalla de les Flors, podem observar que hi ha haver un canvi molt significatiu l'any 1997 quan se'n va començar a fer càrrec, fent augmentar la participació de manera espectacular, passant de 3 carrosses l'any anterior a 15 colles.



Figura 15. Gràfica de l'evolució de les colles participants des de 1996 fins el 2019.

També s'ha pogut mantenir gràcies a la voluntat i implicació de les colles. Han continuat participant, presentant carrosses molt originals, treballades i molt ben acabades. Sempre, és clar que, hi ha diferències i que hi ha algunes colles que hi posen més interès i esforç que d'altres i això es veu recompensat en els premis obtinguts. Algunes de les colles actuals, es veuen en la obligació de participar a la Batalla de les Flors, ja que és la condició per disposar del local que actualment proporciona l'Ajuntament, a l'antiga nau de Bellapart, prop del Parc Nou. Les colles disposen de un local on poder guardar la carrossa tot l'any i poder-hi treballar, sense pagar cap tipus de cost econòmic. Moltes d'elles, si no fos per aquest motiu, només participarien a la Rua de Carnaval.

De les colles, n'hi ha que hi són pràcticament des de l'inici, d'altres s'han incorporat més recentment i, en alguns casos, el cansament o desinterès ha fet que n'hagin desaparegut algunes més.

Queda reflectit en les diferents gràfiques:

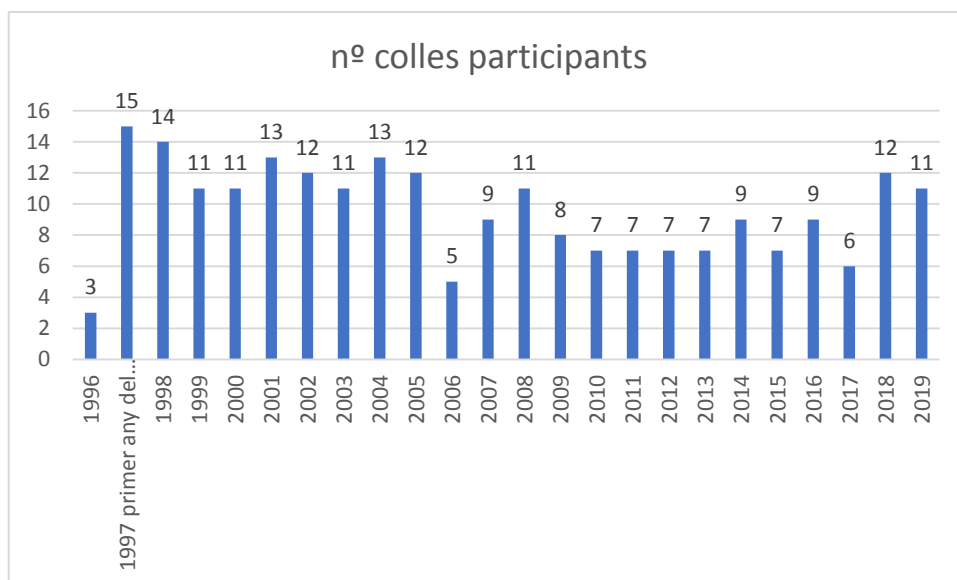
1997		
	1r:	Penya Els Gats De Sant Miquel
	2n:	Associació Cultural i Sardanista Flor de Fajol
	3r:	Barri De Benavent
1998		
	1r:	Associació Cultural i Sardanista Flor de Fajol
	2n:	Penya Els Gats De Sant Miquel
	3r:	La Carnavalesca
1999		
	1r:	Penya Els Gats De Sant Miquel
	2n:	El Casalet d'Estiu de l'Escola Pia
	3r:	Associació Cultural i Sardanista Flor de Fajol
2000		
	1r:	Penya Els Gats De Sant Miquel
	2n:	El Casalet d'Estiu de l'Escola Pia
	3r:	Associació Cultural i Sardanista Flor de Fajol
2001		
	1r:	Associació Cultural i Sardanista Flor de Fajol
	2n:	La Carnavalesca
	3r:	La Gresca
2002		
	1r:	Penya Els Gats De Sant Miquel
	2n:	Associació Cultural i Sardanista Flor de Fajol
	3r:	La Carnavalesca
2003		
	1r:	La Carnavalesca
	2n:	Associació Cultural i Sardanista Flor de Fajol
	3r:	Penya Els Gats De Sant Miquel
2004		
	1r:	Associació Cultural i Sardanista Flor de Fajol
	2n:	Penya Els Gats De Sant Miquel
	3r:	La Carnavalesca



2005		
	1r:	Associació Cultural i Sardanista Flor de Fajol
	2n:	La Carnavalesca
	3r:	Penya Els Gats De Sant Miquel
2006		
	1r:	La Carnavalesca
	2n:	Associació Cultural i Sardanista Flor de Fajol
	3r:	Penya Els Gats De Sant Miquel
2007		
	1r:	Associació Cultural i Sardanista Flor de Fajol
	2n:	La Carnavalesca
	3r:	La Gresca
2008		
	1r:	La Carnavalesca
	2n:	Associació Cultural i Sardanista Flor de Fajol
	3r:	Els Gínjols d'en Bas
2009		
	1r:	Penya Carnavàlia de la garrotxa
	2n:	Associació Cultural i Sardanista Flor de Fajol
	3r:	Els Marxosos de Santa Pau
2010		
	1r:	La Carnavalesca
	2n:	La Gresca
	3r:	Els Gínjols d'en Bas
2011		
	1r:	La Gresca
	2n:	Associació Cultural i Sardanista Flor de Fajol
	3r:	Els Marxosos de Santa Pau
2012		
	1r:	La Gresca
	2n:	Associació Cultural i Sardanista Flor de Fajol
	3r:	La Carnavalesca

2013		
	1r:	Associació Cultural i Sardanista Flor de Fajol
	2n:	Penya Carnavàlia de la garrotxa
	3r:	Penya Embalats De Sant Miquel
2014		
	1r:	Penya Carnavàlia de la garrotxa
	2n:	La Carnavalesca
	3r:	Associació Cultural i Sardanista Flor de Fajol
2015		
	1r:	La Carnavalesca
	2n:	Associació Cultural i Sardanista Flor de Fajol
	3r:	Penya Embalats De Sant Miquel
2016		
	1r:	La Colla Santjoanenca
	2n:	Penya Blaugrana Almogàvers Garrotxins
	3r:	Associació Cultural i Sardanista Flor de Fajol
2017		
	1r:	Associació Cultural i Sardanista Flor de Fajol
	2n:	La Carnavalesca
	3r:	Penya Blaugrana Almogàvers Garrotxins
2018		
	1r:	La Colla Santjoanenca
	2n:	Associació Cultural i Sardanista Flor de Fajol
	3r:	Jove Associació Cultural i Sardanista Flor de Fajol
2019		
	1r:	La Colla Santjoanenca
	2n:	Jove Associació Cultural i Sardanista Flor de Fajol
	3r:	Associació Cultural i Sardanista Flor de Fajol

Figura 16. Estudi de les colles més premiades (segons la seva posició)

### **3. La Batalla de les Flors a l'actualitat**

A dia d'avui, aquest acte consisteix en una desfilada de carrosses i una batalla de confeti. Es porta a terme al voltant de la plaça Clarà, es fan dues voltes de lluïment i a la tercera comença la tan esperada batalla de confeti entre el públic i els participants. Les carrosses són sotmeses a la valoració d'un jurat, on avaluen: l'originalitat, la construcció, la idea i el disseny. El jurat està format per persones de reconeguda solvència artística d'arreu de la comarca de la Garrotxa.

Els premis tenen diferent valor econòmic, segons la posició que s'obtingui:

El primer lloc està valorat amb 700€, el segon amb 550€, el tercer amb 400€ i el cinquè amb 200€. Tots ells, a més, acompanyats d'un trofeu.

Poden participar-hi tots els barris, entitats, penyes, colles i grups que ho desitgin.

Fa uns anys, no hi havia massa actes dirigits a la gent jove i, per tant, aquest tenia força acceptació. Ara, però, com que les opcions són molt més diverses i nombroses, el concurs de carrosses té dificultats d'existència. Bàsicament, es manté gràcies a la voluntat i perseverança de les colles participants, ja que cap d'aquestes volen que es perdi aquest acte, tan important per a ells i tan emblemàtic pel conjunt de la ciutat.

Enguany, malgrat les ganes i l'entusiasme de les colles, davant la situació que hem viscut amb la pandèmia de la Covid-19, el CIT ha decidit suspendre l'acte amb l'esperança de retrobar-nos tots i continuar vivint aquesta festa el proper any.

## **4. Fragments d'entrevistes a carrossaires**

Recentment, es va estrenar un documental dedicat a aquest acte, gravat per la Televisió d'Olot on s'entrevistava a diferents carrossaires que formen part de les colles participants. Va ser un acte especial emmarcat dins les festes el Tura virtuals d'aquest any, que en motiu de la Covid-19, com ja he dit, aquest any no es van poder celebrar.

M'he centrat amb en Jordi Ferrer de Flor de Fajol i amb en Carles Solé de la Carnavalesca, ja que són de les colles amb que estic involucrat i, a més, tenen una llarga trajectòria com a carrossaires.

### **4.1 Carles Solé:**



*Figura 17. Imatge de Carles Solé*

Carles Solé, és el President de la Colla Carnavalesca d'Olot i Castellfollit de la Roca, de professió Sastre, s'ha especialitzat en elaboració de indumentària per a l'espectacle, nom que rep la seva botiga, a la mateixa ciutat d'Olot. Ha participat en molts festivals i òperes de renom i ha vestit a personatges famosos.

*“De petit, la festa major era anar a veure les carrosses, el Coso Iris, la part de la festa que més m'agradava.*

*Vaig fer la meva primera carrossa amb 16 anys, juntament amb el meu germà i amb la gent de l'Agrupació Sardanista. Ja en aquest moment, ens va ajudar el meu pare.*

*Hem tingut moments molt forts, molt creatius, moltes carrosses, molt artístiques i després també moments molt baixos.*

*Les Festes del Tura tenen dues parts importants, la faràndula i la Batalla de les Flors. De fet, gràcies a aquest acte, les Festes del Tura són considerades*

*patrimoni nacional. El dia que es deixi de fer, serà un cas molt greu. No se li dona la importància que té”.*

Carnavalesca també participa al carnaval i per tant fa com a mínim dues carrosses l'any.

*“Carnavalesca descansem un mes, mes i mig i al juny és quan comencem. Algun any hem treballat la nit abans i la carrossa mentre baixa cap al lloc de sortida s'està acabant, això ens ha passat perquè vulguis o no fem carrosses que potser... Hi ha gent, a mi m'han dit que em complico, que sóc tonto, que no val la pena fer-ho...”*

*No! Olot és ciutat d'artistes, intentem fer una creació, no anem a fer una tonteria per cobrar 600€.*

*A nosaltres se'ns han cremat dues carrosses a mig fer, o ens hem trobat voler treure una carrossa per la porta i que no surti perquè ens hem equivocat amb les mides o enganxar-nos en un arbre del Passeig de Barcelona. Ens ha passat de tot...*

*Si no es fa res, li veig un futur curt. Si qui va al davant organitzant, no motiva les colles i no ensenya, perquè a mi em sembla que qui esta organitzant, haurien de ser els que haurien de muntar, ensenyar o buscar possibilitats perquè totes les altres associacions hi participessin, i no ho fa, no tenim colles.*

*Nosaltres ens hem ofert, nosaltres hem arribat a presentar fins i tot 2 i 3 carrosses, i si ve alguna colla i ens demana ajuda, li donem ajuda, no tenim cap problema.*

*Si el CIT no hi fot les banyes... El CIT els hi va agafar al Centre Catòlic, tenien un problema, estava quedant poca gent. El CIT va aconseguir uns col·laboradors, ho va tirar endavant. Val, ho ha tirat endavant, la veritat es que si, però si ara no es mou a buscar entitats que facin carrosses artístiques, això li veig un futur aviat.*

*Aviat l'ajuntament s'haurà de plantejar, n'hem parlat molt, amb regidoria de cultura amb tècnics de festes i també amb les colles artístiques que ens unim, però, és difícil dir que durarà en el futur.*

Nosaltres també alguna vegada ho hem fet, compaginem la flor de paper amb el paper arrugat. Hem treballat moltes tècniques. Jo busco la innovació amb les carrosses.

Cada vegada ens demanen que les carrosses siguin més petites i això és una pèrdua molt gran, jo crec que la carrossa com més gran és, millor.

Actualment hi ha 2 o 3 colles que som les artístiques i després les colles que ho fan per obligació, només fan per sortir perquè els hi deixen el local per guardar la carrossa, fan alguna cosa, els donen uns diners i tan els hi val.

Jo per sort tinc ara un relleu, que és l'Èric, ha entrat ara, ell ve amb moltes ganes i jo crec que carnavalesca tirarem molts anys. ”

Algunes de les carrosses elaborades per la Carnavalesca d'Olot i Castellfollit de la Roca:



Figura 18. Qui no patina a Olot no patina enlloc (2010)



Figura 19. La ventafocs (2008)



Figura 20. Sempre Elvis (2007)



Figura 21. Frozen (2015)

## 4.2 Jordi Ferrer:



*Figura 22. Imatge de Jordi Ferrer*

Jordi Ferrer, principal constructor de carrossa de la Associació Cultural i Sardanista Flor de Fajol, de professió pastisser i xocolater. Està al capdavant de Ferrer Xocolata i Pastisseria Ferrer, botigues emblemàtiques i de molta tradició a la ciutat d'Olot...

*“La meva primera experiència es remunta al 1979, anava amb l’entitat, encara no existia Flor de Fajol però grup de sardanes sí. Jo anava a sobre i la temàtica era un cistell ple de roses immenses.*

*Durant aquests 40 anys, són moltes les coses que han anat canviant, abans portàvem moltíssima comparsa.*

*Si en formes part, per tu és l’acte més important de les festes perquè passes bona part de l’estiu fent les carrosses.*

*La dificultat te la crees tu, quasi com més gran o com més dificultat tingui la carrossa, en sí.*

*Les dificultats son els últims moments o els últims dies quan veus que alguna cosa no surt com voldries, que ho hagi de canviar, però intentes no trobar aquestes dificultats, al contrari, fer-ho el més fàcil i divertit possible.*

*Durant la Setmana Santa ja tenim ideat que és el que volem fer i ja ens hi posem, no a enganxar flors, sinó que els 3-4 que fem més l’estructura, ens posem 1-2 dies a la setmana a començar a construir, és això, de Setmana Santa a FDT però la part gran, on intervé més gent són els mesos de Juny, Juliol i Agost.*

*Costa molt trobar gent que en vulgui fer, i la solució crec que no la tinc jo ni la té ningú, hem d’anar buscant gent, engrescant gent, i que els que hi som intentem tornar-hi a ser l’any següent.*

*I ara tenim un nano a la colla, que comparteix colla entre Flor de Fajol i Carnavalesca, que està fent el treball de recerca de final de curs sobre les carrosses.”*

Algunes de les carrosses elaborades per la Associació Cultural i Sardanista Flor de Fajol:



Figura 23. Per què hem de créixer? (2011)



Figura 24. De fira (2005)



Figura 25. Juguem? (2018)



Figura 26. Liberty (2013)



## 5. Enquesta i resultats

Per tal de veure i comparar les opinions de les diferents persones que participen d'alguna manera o altra a la Batalla de les Flors, ja sigui com a públic, formant part de les colles o ajudant econòmicament, he fet una enquesta i l'he enviat al màxim de persones possibles. La meva intenció era arribar al màxim de gent possible i que aquesta fos diversa, per tal que no sortís un resultat molt desviat.

Finalment han contestat unes 140 persones.

### 5.1 Enquesta



**BATALLA DE LES FLORS D'OLOT**

Hola, em dic Èric Turon, curso 1r de batxillerat a l'institut Montsacopa i estic fent un treball de recerca sobre la Batalla de les Flors.  
Agraïria la teva ajuda i que dediquessis uns minuts a respondre aquest qüestionari.  
Moltes gràcies.

\*Obligatorio

Estàs involucrat en aquest acte? \*

0      1      2      3      4      5

Gens                                          Molt

De quina manera ?

Tu respuesta

Quants anys fa que hi estàs involucrat?

	Resposta
< 5	<input type="radio"/>
5-10	<input type="radio"/>
10-15	<input type="radio"/>
>15	<input type="radio"/>
No hi he estat involucrat	<input type="radio"/>

Hi has estat involucrat en el passat? \*

- si
- No

Et plantejes, en un futur, la possibilitat de participar-hi? \*

- Sí
- No
- No ho sé

Com valores l'importància d'aquest acte? \*

	0	1	2	3	4	5	
Gens important	<input type="radio"/>	<input type="radio"/>	<input type="radio"/>	<input type="radio"/>	<input type="radio"/>	<input type="radio"/>	Molt important

Per què?

Tu respuesta

---

Què sents al veure que cada vegada hi ha menys participació?

	Resposta
Indiferència	<input type="radio"/>
Tristesa	<input type="radio"/>
Enuig	<input type="radio"/>

Creus que s'hauria de mantenir aquest acte? \*

- si
- No
- Indiferent

Què significa la Batalla de les Flors per tu?

Tu respuesta

---

Què canviaries o milloraries?

Tu respuesta

---

Per quin motiu et sembla que ha disminuït la participació? (tant de colles participants com d'espectadors)

Tu respuesta

---

Què et sembla que es podria fer per promocionar aquest acte?

Tu respuesta

---

*Figura 27. Enquesta realitzada*

## 5.2 Resultats

Estàs involucrat en aquest acte?

138 respuestas



Figura 28. Pregunta 1 de l'enquesta

Amb aquesta primera pregunta volia conèixer el nivell d'implicació de les persones.

Resultats:

Un 49,3% de les persones diu no haver estat mai implicada en aquest acte. A alguns d'ells, o bé no els hi agrada, o fins i tot el desconeixen o es confonen amb el carnaval.

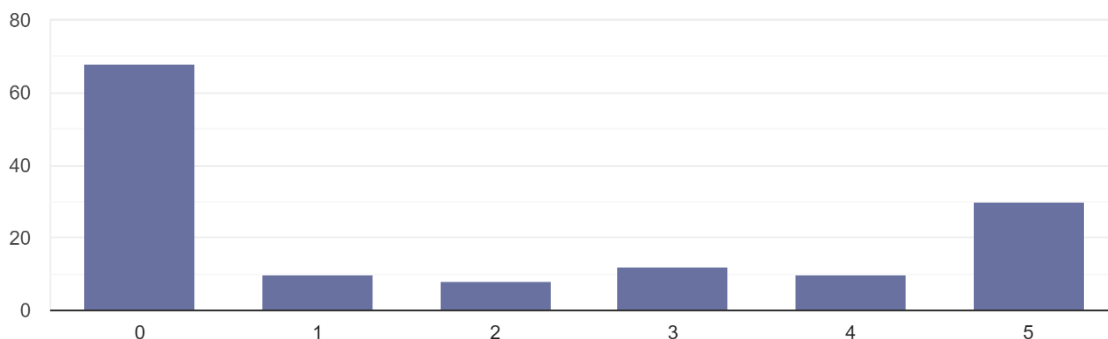
Del 50,7% que han respost que sí que hi estan involucrats, només el 28,9% ho estan ara de forma activa, bastant o molt, i són els que formen part d'alguna de les colles que hi participen desfilant i/o fent carrossa. El 21,7% restant o bé hi ha estat en el passat, formen part del públic que ho va a veure o bé col·laboren econòmicament.

Quants anys fa que hi estàs involucrat?



Figura 29. Pregunta 3 de la enquesta

En aquesta pregunta volia saber el temps que estan o han estat participant activament en la Batalla de les Flors, per intentar conèixer el desgast que pot o no, ocasionar.

Resultats:

Hi ha un gruix important de gent que ho viu molt i s'hi vincula durant molt de temps (24,1% participen fa més de 15 anys).

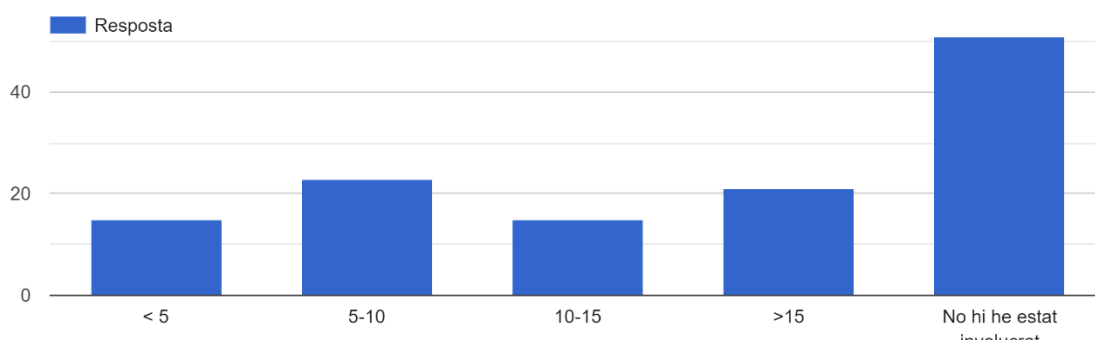
També es veu que abans dels 10 anys una part significativa s'ho deixa (17,24% abans dels 5 anys i un 26,4% abans dels 10 anys)

M'he adonat que no vaig incloure una pregunta sobre el motiu pel qual havien plegat. Interpreto que una part pot ser per cansament i també per l'evolució natural de les etapes de la vida amb objectius i interessos diferents.

Lligada amb aquesta pregunta he afegit les reflexions de les persones sobre per què creuen que cada vegada hi ha menys participació.

Moltes d'elles es repeteixen: falta d'interès, poca implicació dels joves...

Dues que coincideixen amb el que jo penso són:

*“Perquè porta molta feina i dedicació segurament falta trobar a una motivació o sentir-se motivat amb un premi econòmic més importat. Abans era un acte de més ressò i amb més importància. Considero que és un acte que s'ha deixat anar morint”*

*“Desgraciadament poca gent s'involucra en els actes festius i tradicionals, pot ser una mica per l'evolució de la societat, cada cop més "des-arrelada" i menys implicada amb el seu entorn.”*

Algunes colles o persones, s'excusen en que sempre guanyen les mateixes, enlloc de incentivar-los a millorar, simplement es lamenten, però no fan res per canviar-ho.

Justament aquestes colles són les que participen segons ells per “obligació”, per obtenir la subvenció...més que per veritable interès.

Hi has estat involucrat en el passat?

138 respuestas



Figura 30. Pregunta 4 de l'enquesta

En aquesta pregunta volia conèixer el tant per cent de la gent que tot i no estar involucrats actualment, en algun moment hi ha pogut estar.

M'ha sorprès que el resultat fos tan ajustat entre el si ( 43,5% ) i el no ( 56,5% ).

Et plantejes, en un futur, la possibilitat de participar-hi?

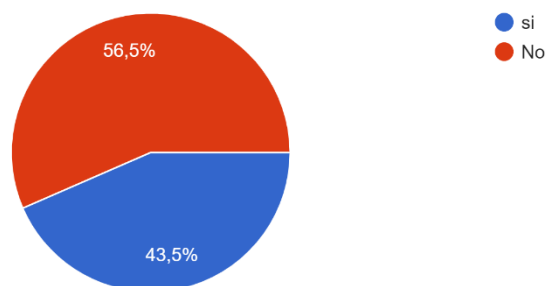
138 respuestas



Figura 31. Pregunta 5 de l'enquesta

En aquesta pregunta, la meua intenció era esbrinar quin futur es pot preveure per la Batalla de les Flors.

Resultats:

Només un 33,3% es veu en un futur participant de l'acte, un 27,5% no s'ho han plantejat o bé no ho saben i el 39,1% tenen clar que no s'hi veuen.

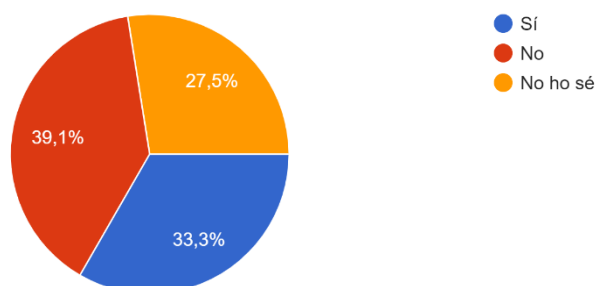
Com valoreu l'importància d'aquest acte?

138 respuestas



Figura 32. Pregunta 6 de l'enquesta

Què sents al veure que cada vegada hi ha menys participació?

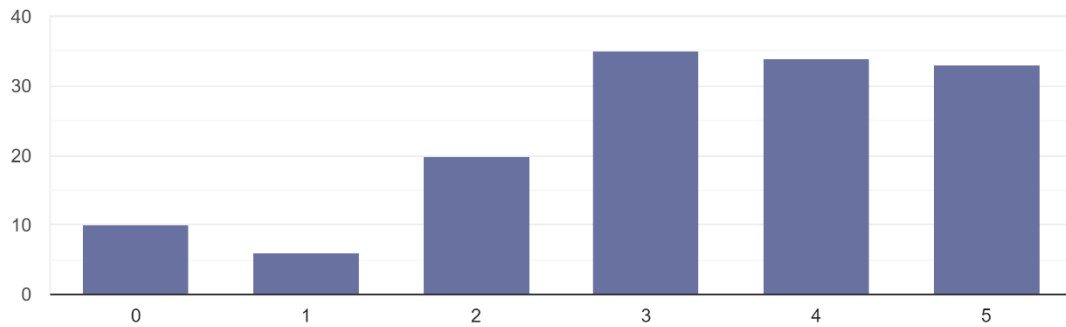

Figura 33. Pregunta 7 de l'enquesta

En aquesta pregunta volia determinar la importància que la gent li dona a aquest esdeveniment.

**Resultats:**

El 26,1% reconeix que no li interessa gens o quasi res i sentiran indiferència si es perd. En canvi, el 73,9% valora que es un acte molt important, perquè és una tradició, fa comunitat i és un acte familiar que forma part de les Festes del Tura des de fa molts anys i sent tristesa en veure que cada vegada hi ha menys participació.

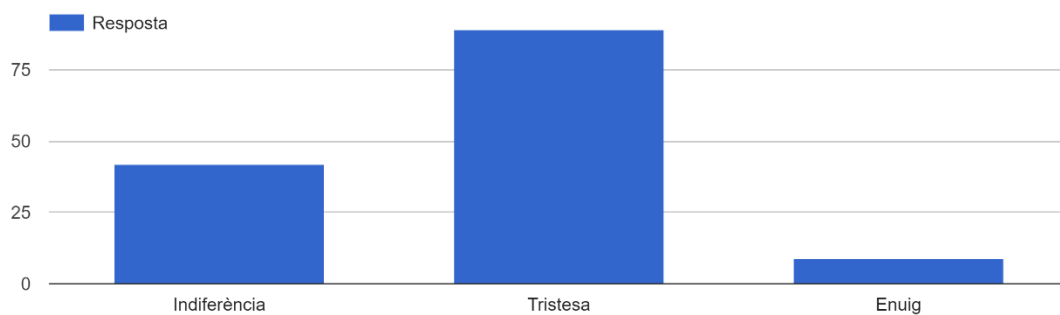
En les dues últimes preguntes referents a l'enquesta, pel que fa al futur d'aquest acte, vaig preguntar què canviarien o farien per promocionar-lo.



Tot i que la majoria coincideixen que es un acte que s'hauria de mantenir i potenciar no donen massa solucions o alternatives. Les propostes van dirigides a intentar involucrar més entitats i/o escoles, donar més ajudes a les colles, variar el recorregut o el nombre de voltes que es fan i millorar la qualitat artística de les carrosses. Alguns opinen que hi hauria d'haver una mica més de crítica social i menys "patxanga" i també consideren que cal més implicació i suport per part dels organismes responsables de la ciutat (Ajuntament).

*"Es podrien crear esplais i/o escoles que l'objectiu fos crear les carrosses. Que en realitat es unir gent, despertar la imaginació, fer manualitats, fomentar valors de respecte, responsabilitat, compartir, alegria..."*

Al llarg de l'enquesta he pogut observar en les respostes que molta gent es confon amb el carnaval, i voldria que a la Batalla de les Flors se li donés un valor equivalent a la rua de carnaval. Afegeixen que es podria donar més valor a la coreografia, al vestuari i que cada colla pogués portar la seva pròpia publicitat.

Actualment, només pot ser visible la publicitat dels que subvencionen la Batalla de les Flors, en cas que es mostrés altra publicitat les colles quedarien desqualificades.

D'altra banda, aporten que per promocionar-lo, creuen que caldria fer-ne més difusió i propaganda a nivell més extensiu, fora de la comarca, dirigit als joves i a les escoles a través dels mitjans de comunicació i sobretot fer ús de les xarxes socials.

També es repeteix igual que a l'apartat anterior el suport a les colles i més incentius econòmics.

Finalment, incidir en una proposta que primerament no m'havia cridat l'atenció i fins i tot havia arribat a pensar que era ridícul però, pensant-hi una mica més, trobo que pot estar encertada. És la de tenir una temàtica única i global, cada any, i, que cada colla, la desenvolupés i l'interpretés a la seva manera.

## 6. Part personal

### 6.1 La meva participació a la Batalla de les Flors

Des de ben petit que participo a Carnaval. Sempre he volgut fer carrosses però mai havia vist ni sentit a parlar de la Batalla de les Flors, fins que, un dia, uns amics em van preguntar si volia ajudar-los. Ells formaven part de l'Associació Cultural i Sardanista Flor de Fajol, entitat que fa més de 40 anys que hi participa.

En aquella ocasió només hi vaig col·laborar i, uns anys més tard, m'hi vaig apuntar. Al principi, només feia les flors i les enganxava però, any rere any, vaig començar a construir-ne algunes parts o a dissenyar-les en 3D.

Quan Flor de Fajol celebrava els seus 40 anys, construint carrosses, em vaig engrescar a construir-ne una per la colla, per donar sentit a la celebració. Vaig començar des de zero i amb el suport i ajut únicament de la meva família, formant la Jove Associació Cultural i Sardanista Flor de Fajol.



*Figura 34. 40 anys construint il·lusions (2018)*



Figura 35. 40 anys construïnt il·lusions 2 (2018)

Vàrem fer carrossa 2 anys (2018 i 2019) i puc dir que estem molt contents amb els resultats obtinguts.

Sempre havia volgut construir carrosses però mai havia arribat a pensar que ho acabaria fent.

L'any 2018 vam obtenir el 3r premi amb el títol: "40 anys construïnt il·lusions", inspirada en el circ i el 2019 vam obtenir el 2n premi amb el títol: "El temple del foc", una carrossa inspirada en la cultura maia.



Figura 36. El temple del foc (2019)



Figura 37. El temple del foc 2 (2019)

Quan estava al mig de la construcció d'aquesta última, al local on es porten a terme aquestes carrosses, va entrar una dona, no la coneixia de res i no l'havia vist mai. Se'm va acostar i em va donar un sobre, em va comentar que a vegades escrivia i que havia fet una reflexió sobre les Festes del Tura 2018. Em va demanar que m'ho llegís, ho vaig fer i em vaig emocionar.

En un fragment deia:

*“De cop tot s’acaba i comencen les corredisses i els nervis per saber qui son els guanyadors, comencen dient el 4rt premi i així fins al 1r, tot son abraçades i petons i més confeti.*

*De cop salta la sorpresa, el tercer premi l’ha guanyat merescudament una carrossa que ha construït una sola família i on el principal protagonista del seu disseny i elaboració ha estat un noi de 13/14 anys (no ho tinc clar), tothom parla de la seva capacitat i entrega, rep el premi emocionadíssim, tothom parla d’ell amb orgull i sense dissimulació, és l’heroi de la nit i per mi, és molt més que això, després del matí viscut*

*amb el binomi TRADICIÓ-FOLKLORE, un adolescent amb pinta de gran home, s'ha plantat davant del meu imaginari anàlisis dient-me:*

*-E!! QUE ESTIC AQUÍ, JO SÓC EL VERITABLE GUARDIÀ DEL SANT GRIAL DE LA TRADICIÓ!!*

*Que gran l'he vist i com de petita m'he sentit, quina lliçó m'ha donat aquest marrec,estic segura que aquest petit gran home no pertany a una raça estranya, segur que n'hi ha molts més com ell, que seran el futur de les nostres tradicions i no deixaran caure-les en l'oblit i el folklore.”*

Gràcies Elisabeth !!!!!

Aquest any, per diferents motius ho hem deixat, ara formo part de dos colles, de Flor de Fajol i de La Carnavalesca, teníem una idea ja pensada inspirada en la mitologia grega i en la llegenda de la medusa i el pegàs i, gràcies a la Carnavalesca, l'hauríem fet realitat, ara veurem si el proper any la podem fer.

El cas és que vaig passar de no saber què era la Batalla de les Flors a construir carrosses sol amb l'ajuda incondicional i exclusiva de la meva família.

Per mi, la Batalla de les Flors és art, una manera d'expressar-te, és una exaltació de la vida i del color, de l'art i la passió, una manera de fer realitat les idees més boges i estrafolàries que et passen pel cap, de parlar i entendre diferents temes o diferents cultures, a través d'una carrossa, a través d'una escultura, a través d'una obra d'art.

És una tradició molt maca, molt especial per alguns, el CIT una vegada va dir:

“Des que va néixer, quan les festes encara eren en blanc i negre, aquest acte ja hi aportava color”.

M'agrada molt aquesta frase i ho sento així.

És molt difícil explicar el que sento i sentim tots els carrossaires i la gent que hi participem, quan construïm i emplenem de flors aquestes carrosses que tant de temps ens porta fer.

## **6.2 Reflexió personal entrevista a TV Olot per l'especial Batalla de les Flors 2020:**

Hi ha gent que no ens entén o no comprèn aquesta tradició ,que li sembla desfasada per l'època que estem , avorrida i fins i tot antiquada.

Encara avui la gent pregunta: “Cal tot això per mitja hora?” o “ Per què feu això si després igualment ho llenceu?”

No és només fer una carrossa, és aprendre, és passar bons moments amb altres persones, és el sentiment de formar una pinya, de mantenir una tradició com aquesta en peu...

Des de fora, es pot veure que porta molta feina, moltes hores de treball, constància i una despesa econòmica important i la veritat és que sí, és així, però no hi ha res més satisfactori i emocionant que fer un pas enrere i observar el treball acabat.

I quan ets carrossaire, encara més. Des de l'idea que et passa pel cap, a partir dels dibuixos i els plànols a finalment veure-la acabada és, de veritat, una sensació molt difícil d'explicar.

Això si , per mi, el que més m'emplena és veure les cares de la gent i, sobretot, dels més petits quan es sorprenen al veure les carrosses, i que et saluden, t'aplaudeixen o fins i tot dies després et veuen pel carrer i et feliciten.

I quan arriba l'hora dels premis , a part de la compensació econòmica, que va molt bé, el que és més important, és veure com la gent valora el teu treball, és un premi a l'esforç i a la constància de tots els carrossaires que ens passem tot l'estiu treballant per mantenir aquesta tradició.

El procés d'elaborar una carrossa és molt extens i cada colla o carrossaire ho fa de la manera que els els/li va millor.

Jo, primer de tot, una vegada tinc l'idea, em poso a buscar informació, fotos, històries o llegendes per acabar de lligar tota la carrossa i després de tenir clar tots els elements que s'han de construir , em poso a dibuixar de diferents perspectives i al final passo la carrossa a 3d amb un programa per l'ordinador, això m'ajuda a veure més o menys un cop acabada com quedarà.

Després hi ha feina a pensar com i amb quin material faràs les figures, quin és més resistent, quin més flexible, quin serà més fàcil per donar-li forma... Hi ha molts aspectes a tenir en compte.

Jo, normalment, utilitzo la fusta, el ferro, el cartró, el poliestirè expandit, xarxa de galliner i no hi poden faltar el paper de seda per les flors i la cola per enganxar-ho tot.

Un cop acabada, falta posar les llums perquè es vegi encara millor i cap a desfilars!



*Figura 38. Entrevista a TV Olot pel programa La Batalla més pacífica*

<https://www.youtube.com/watch?v=ON1hdo-IQBg>

## **7. Com i què fa falta per construir una carrossa:**

Per portar a terme la construcció hem de tenir clars els diferents apartats, i el que suposa cada un d'ells.

Les parts per fer una carrossa són les següents:

### **1-Factors a tenir en compte**

#### **1.1 Data límit i disponibilitat**

#### **1.2 Local**

#### **1.3 Plataforma**

### **2- Pressupost**

#### **2.1 Càlcul de despeses**

#### **2.2 Càlcul d'ingressos**

### **3- Avantprojecte**

#### **3.1 Idea principal**

### **4- Disseny del projecte**

#### **4.1 Elecció dels materials**

### **5- Muntatge**

#### **5.1 Preparació de l'estructura**

#### **5.2 Preparació de les flors**

### **1-Factors a tenir en compte**

Abans d'aventurar-se a fer una carrossa, al meu parer, primer cal valorar alguns aspectes i tenir-los en compte per tal que tot el procés sigui el més senzill possible i amb els mínims entrebancs.

#### **1.1 Data límit i disponibilitat:**

El primer que hem de considerar és el temps que tenim per acabar-la i la nostra disponibilitat. Això ajudarà a acotar materials, dificultats en la construcció i elaboració.



## **1.2 Local**

Per poder construir-la fa falta un espai o lloc de treball. Les condicions d'aquest espai afectaran clarament a les possibilitats de la carrossa. Aquesta quedarà limitada en funció de l'alçada disponible per on ha de sortir. Al treballar amb flors de paper i material que es fa malbé, cal que sigui un lloc tancat i sense problemes de fugues d'aigua. També és convenient que disposi de llum i amb una corrent suficient per poder fer ús de les eines necessàries. Degut a que hi ha materials de valor com llums, eines, altaveus, etc. és convenient per evitar furts que estigui degudament assegurada.

També és adequat que estigui allunyat de zones residencials per tal d'evitar conflictes amb els veïns pels sorolls.

## **1.3 Plataforma**

És necessari una plataforma o remolc que estigui en bones condicions, amb la ITV al corrent i que estigui degudament preparada. També cal que disposi de connexions i punts de llum i que garanteixi poder aguantar el pes de l'estructura a construir. Cal que sigui estable si el que es vol portar a sobre són construccions grans i voluminoses.

## **2- Pressupost**

### **2.1 Càlcul d'ingressos**

Primer de tot fa falta un pressupost per tal de pagar i comprar tot el material que ens faci falta. En el cas de la Batalla de les Flors, el CIT atorga un ajuda de 650€ a totes les carrosses que hagin desfilat, per portar a terme la construcció i per cobrir les despeses.

A banda, també es poden aconseguir ingressos a partir de patrocinadors. Ara bé, en el cas de la Batalla de les Flors no està permès portar propaganda a les carrosses.

## **2.2 Càlcul de despeses**

Cal buscar l'equilibri entre el pressupost disponible i les despeses reals de la carrossa. Sempre s'intenta buscar les millors ofertes o els preus més baixos per tal que surti a compte, ja que la seva construcció comporta molts i diferents materials. Una altra manera d'intentar disminuir despeses és anar als comerços amb preus més competitius o bé que et facin descomptes.

En el cas de la Batalla de les Flors, a part dels materials per la construcció, s'ha de tenir en compte que van revestides de flors de paper, de manera que cal guardar una part del pressupost per adquirir el paper i la cola que caldrà utilitzar.

## **3- Avantprojecte**

### **3.1 Idea principal**

El primer que s'ha de fer abans de construir és tenir una idea del que es vol fer: una tema original, una idea creativa, una proposta innovadora, que no s'hagi vist gairebé mai, o mai si pot ser. Va molt bé que la idea sigui general per tenir així, un ventall molt més ampli on treballar.

Després de tenir clara la idea, cal buscar informació, molta informació, fotografies, sobretot si es vol fer un tema realista, per tal que sigui el més a prop possible. Després, s'ha de començar amb els dissenys i els dibuixos, des de diferents perspectives, per així tenir clar el que s'ha de construir.

Jo fa uns anys que les he començat a dissenyar amb un programa en 3D ja que m'ajuda a tenir clar l'espai i com quedarà finalment. Amb 3D pots variar les mides i les formes, d'aquesta manera veus de quina manera es veu millor i quina de les formes té un impacte visual més gran.

## **4- Disseny del projecte**

### **4.1 Elecció dels materials**

Temps enrere feien servir xarxa de galliner per donar forma a les estructures però, actualment, s'han incorporat el cartró, la fusta, paper i cola i, a vegades, poliestirè expandit (porexpan).

A l'hora d'escollir els materials també es mira de trobar els que millor s'adaptin a les formes que es vulguin aconseguir. Si la estructura és molt gran, es busquen materials lleugers per tal de disminuir el pes. L'elecció dels materials, òbviament, també vé determinada pel pressupost i pel temps.

## **5- Muntatge**

### **5.1 Preparació de l'estructura**

A partir de les mides extretes dels dibuixos o dissenys previs, es comença a construir. És recomanable començar per les figures més grans o complicades. Una vegada tenim els elements més importants, es disposen a la plataforma, per tal de veure el conjunt: proporcions correctes, espais plens o buits.... A partir d'aquí, es continua amb les parts més fàcils i, finalment, es cobreix amb la flor.

Per cobrir les estructures grans és millor fer-ho des de terra i després, pujar-les a sobre. Això implica que les figures no poden ser molt pesants.

També és important seguir un ordre a l'hora de cobrir amb les flors de paper, per exemple, de darrera a davant o d' un costat a l'altre o de dalt a baix, de manera que no es xafin les flors que ja estan posades en anar cobrint amb elles la carrossa

## 5.2 Preparació de les flors

Disposem de fulles de paper de seda

El primer que s'ha de fer és escollir els colors que necessitem. Després s'han de tallar en forma rodona. Per donar forma a la flor, el primer pas és doblegar el paper per la meitat, dues vegades, tal com es pot veure a les fotografies. Un cop la tenim doblegada, posem els dits al mig i amb l'altra mà girem la cua. El secret és que quedi ben oberta per tal que es vegi més bonica.

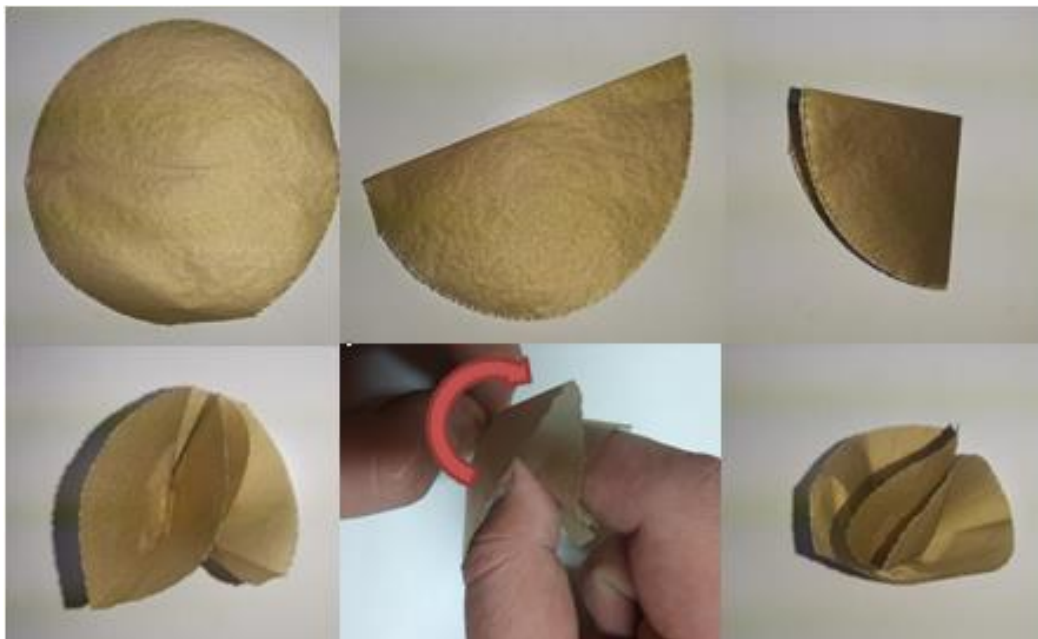

*Figura 39. Procés de realització d'una flor.*

Les flors són fàcils de fer, però se'n necessiten moltes. Per tant, és convenient fer-les amb antelació i buscar gent que hi col·labori. Com a curiositat, fa 2 anys vaig intentar comptar-les i anàvem per 56.000 unitats o més i encara no portàvem ni la meitat de les que necessitàvem. Finalment, em vaig rendir.

L'estructura, depèn del que es vulgui fer, no comporta tant treball però la col·locació de la flor sí que és lenta i entretinguda, per això, és bo que hi hagi força gent en el moment de fer-ho. Si les flors ja estan fetes i només

s'han d'enganxar, també és més ràpid que no haver-les d' anar fent en el moment.

Per conservar les flors de paper va bé posar-les en capses de cartró, no molt apretadetes, ja que sinó es xafen. També cal tenir en compte, no deixar-les exposades a la llum ja que es descoloreixen amb molta facilitat. Aquest aspecte també és important tenir-lo en compte a l'hora de fer la carrossa. És vital avançar l' estructura a temps, però deixar les flors per més endavant ja que, si es posen amb molt temps d' antelació, es pot veure un canvi notable entre les primeres (més descolorides i malmeses) i les segones (amb un color més viu i amb una forma molt més definida).



*Figura 40. Imatge caixes de flors.*

## **8. Construcció de la maqueta**

La part pràctica del treball de recerca consisteix en construir una maqueta de la idea de la carrossa, que posteriorment s'haurà de construir en gran, per desfilar a la Batalla de les Flors del següent any.

En aquesta maqueta, a banda de construir el que se'n diu la part artística, hi afegiré una part més tècnica: la il·luminació general, les parts mòbils de les figures... el que ve a ser, la seva automatització.

He desglossat els passos per la seva construcció en aquest petit índex:

- 1. Idea**
- 2. Plantejament de la construcció**
  - 2.1. Part artística.**
  - 2.2. Part tècnica.**
- 3. Recursos materials.**
  - 3.1. Materials**
  - 3.2. Eines**
- 4. Construcció**
  - 4.1. Base i Laterals**
  - 4.2. Medusa**
  - 4.3. Olimp**
  - 4.4. Àmfores**
  - 4.5. Pegàs**
  - 4.6. Acabats**
- 5. Il·luminació**
- 6. Acabat final**

## 1. Idea

En el meu viatge a Son, amb els Joves i Més, vam realitzar una activitat de mirar les estrelles i, tot i que justament no vam poder veure la constel·lació del pegàs, sempre m'ha cridat l'atenció la cultura grega. Vaig lligar aquestes dues idees i això em va inspirar a elaborar la llegenda de medusa i el pegàs.

Explica la llegenda que medusa va ser decapitada a la vora del mar per Perseu i, de la seva sang, després de barrejar-se amb l'aigua, en va sortir el pegàs. He afegit l'Olimp com a simbologia grega, ja que és el lloc en vivien els Déus grecs i també algun element decoratiu més, com són les àmfors.



Figura 41. "La cabeza de Medusa", pintat per Caravaggio al 1597



Figura 42. Fotografia del Pegàs, el cavall alat.



Figura 43. Dibuix de l'Olimp



Figura 44. Àmfora grega

## **2. Plantejament de la construcció**

### **2.1 Part artística**

Abans de començar, he fet dibuixos de cadascun dels elements que hi aniran, des de diferents perspectives i, finalment, el disseny en 3d, amb un programa per l'ordinador.

Com que s'ha de recrear la carrossa a un mida més petita, necessito saber les mides de la plataforma original i trobar l'escala a la qual hauré de passar totes les figures.

En aquesta part, també he pensat de quina manera i amb quins materials puc construir els diferents elements. Habitualment no faig cap dibuix ni esbós de la infraestructura, sinó que ho tinc al cap i ho modifico a mesura que vaig veient com queda, si cal reforçar o modificar quelcom.

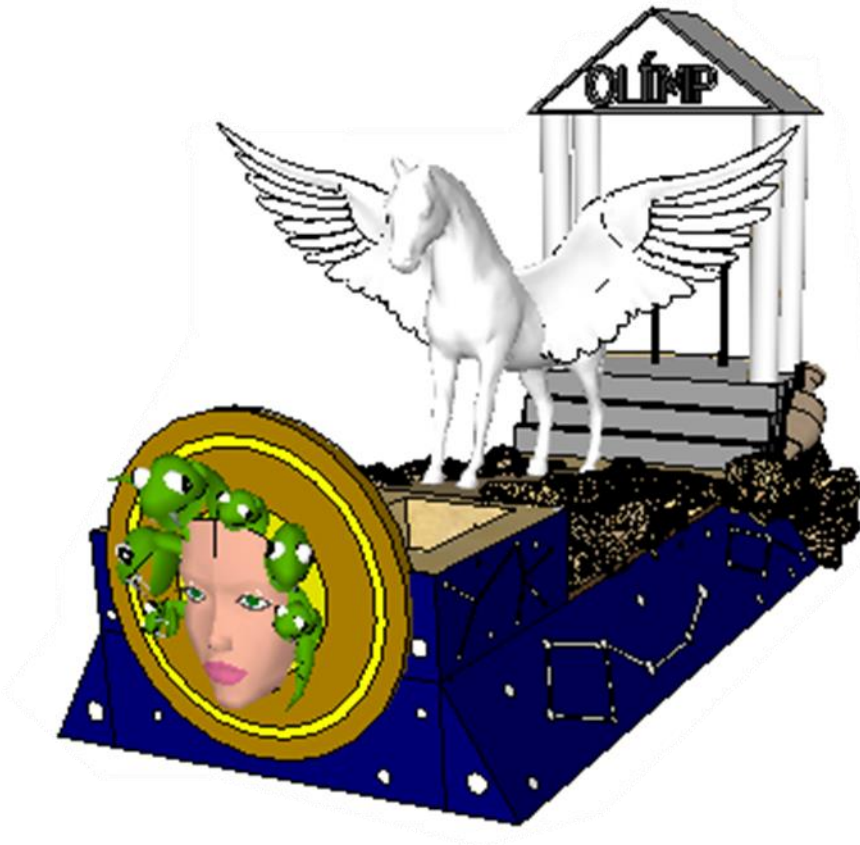

*Figura 45. Disseny en 3D de la carrossa*



## 2.2 Part tècnica

Com que una part important de la maqueta és la seva automatització i il·luminació, ha calgut tenir en compte alguns factors. En les figures que han de tenir moviment, he hagut d'estudiar quins mecanismes hi donarien més realisme. Per altra banda, m'he reservat alguns espais per poder amagar tots aquests mecanismes (pistó, servomotors, LEDs, placa arduino...) He utilitzat una placa arduino per controlar-ho tot i l'he programat amb l'arduino blocs, ja que és molt fàcil de fer i funciona molt bé.



Figura 46. Imatge d'uns LEDs



Figura 47. Imatge servomotor



Figura 48. Imatge actuador lineal (pistó)

### **3. Recursos materials**

#### **3.1 Materials**

Per poder portar a terme la construcció de la maqueta he utilitzat els següents materials:

- Fusta i fulloles de diferents gruixàries.
- Cartró resistent, ondulat, de diferents mides.
- Paper d'embalar, folis, cartolines...
- Pintura acrílica i en esprai, amb purpurina...
- Cola blanca , silicona calenta.
- Puntetes petites.
- 3 servomotors.
- 1 pistó i una bateria 12v.
- 2 relés.
- LEDs de colors.
- Cables.
- Estany per soldar.
- Resistències 220 ohms.
- Placa arduino UNO
- PVC.
- Cartró ploma.
- Cinta de pintor.
- Paper de cuina.
- Pasta flexible moldejable de colors.
- Lluentines.
- Tub corrugat.
- Poliestirè expandit (Porexpan)
- Escuma de poliuretà.
- Filferro.
- Llistons de fusta.
- Nina de plàstic.
- Plomes, joies i decoracions varies.

### **3.2 Eines**

I les eines que indico a continuació:

- Soldador d'estany.
- Martell.
- Pistola de cola calenta.
- Pinzells.
- Tisores.
- Cúter.
- Trepant
- Broques de diferents diàmetres.
- Alicates.
- Cables.
- Tornavisos.
- Serra caladora.
- Serra circular.
- Escaire.

## 4. Construcció

Per fer més entenedor el procés de construcció l'he desglossat en les diferents parts o elements realitzats.

### 4.1 Base i Laterals

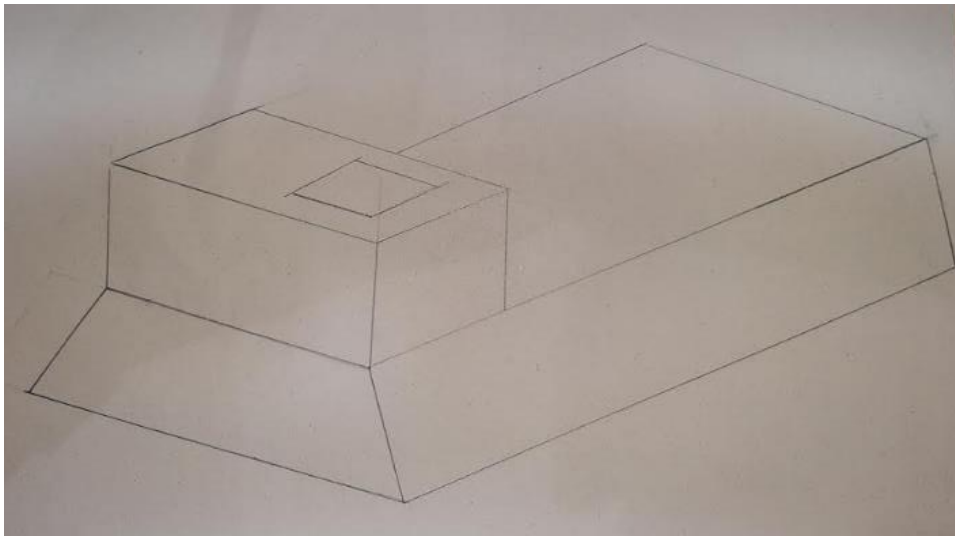

*Figura 49. Dibuix a llapis de la plataforma de la carrossa*

En aquest cas, la plataforma original fa 6m de llargada per 3m d'amplada i la maqueta vull que faci 62cm de llargada. Amb regles de tres he calculat que ha de fer 31cm d'ample i així ho hauré de fer amb totes les altres mides.

Per començar a construir la carrossa es necessita la base. Per fer-la, he agafat una fusta d'1cm d'espessor, per tal que pogués suportar tot el pes de sobre, després he marcat les mides i l'he tallat amb una serra circular.

Per aguantar aquesta fusta, he tallat tres peces més de la mida de l'alçada que vull que faci, les he enganxat amb cola blanca i puntes i les he reforçat amb escaires de fullola ben prima.



Figura 50. Fotografia part inferior de la base



Figura 51. Fotografia part superior de la plataforma

Amb més trossos de fullola he anat completant la forma de la plataforma, els laterals i aquest altell del davant on hi va el conductor i finalment ho he enganxat tot amb cola blanca, silicona calenta i puntes.

Als laterals de la carrossa hi van una sèrie de constel·lacions i estrelles, començant per la del Pegàs. Per fer aquesta part he buscat diferents constel·lacions i les he imprès a la mida que volia. Una vegada he trobat la combinació que més m'agradava, les he enganxat amb cinta adhesiva i he posat tot el conjunt sobre el lateral. Amb un trepant he fet tots els forats de les estrelles que formen aquestes constel·lacions, per després posar-hi LEDs. També he fet alguns forats de més per omplir algun espai que em semblava que quedava buit, per simular petites estrelles.



Figura 52. Imatge forats constel·lació pegàs



Figura 53. Vista lateral conjunt constel·lacions

He anat enganxant els LEDs, un per un, amb molt de compte, perquè la silicona calenta no sortís gaire pels forats. Una vegada tots posats he unit totes les potes positives per una banda i totes les negatives per una altra.

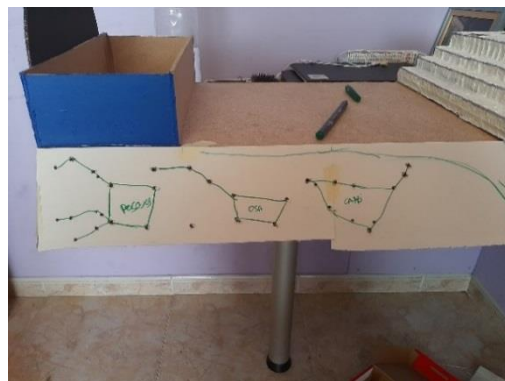

*Figura 54. Vista interior del lateral amb instal·lació dels LEDs*

Amb un retolador de tinta blanca he resseguit el traç entre estrella i estrella, ja que així queda més marcat i es veu millor la constel·lació.

He repetit el mateix procés a l'altre lateral, canviant totes les constel·lacions per altres diferents.

He anat fent capes de pintura de color blau perquè agafés bé el color i quedés d'un to més vistós.



*Figura 55. Imatge del lateral acabat*

## 4.2 Medusa



Figura 56. Dibuix a llapis de Medusa



Figura 57. Imatge representativa de Medusa

He decidit començar per la cara de la Medusa. Per fer-la, he comprat una nina que m'anava bé per les mides, li he tret el cap i l'he dividit en dos parts, ja que només necessito la frontal. Com que portava cabells els he hagut de treure ja que em feien nosa per continuar.

Aquesta cara portava maquillatge i alguna part pintada que no m'agradava, i amb acetona i un bastonet de les orelles, amb molt de compte, ho he anat esborrant.

Amb un pinzell molt prim he pintat els llavis de color verd i li he afegit uns ullals de serp fets amb silicona calenta i pintats de color blanc.



Figura 58. Imatge de la nina original



Figura 59. Imatge de la cara després del procés descrit

Aquesta figura ha de moure la llengua i aquest moviment el donarà un servomotor.

Com es pot veure a la següent foto amb cartró ploma he fet una peça amb un encaix per subjectar el servomotor.



Figura 60. Fotografia posterior de la cara



Figura 61. Imatge connexions a la placa del servomotor

El servomotor és un element electromecànic que posseeix un motor elèctric i un conjunt d'engranatges. Això fa que es pugui programar per tal que només es mogui uns graus determinats.



Figura 62. Conjunt dels blocs de la programació

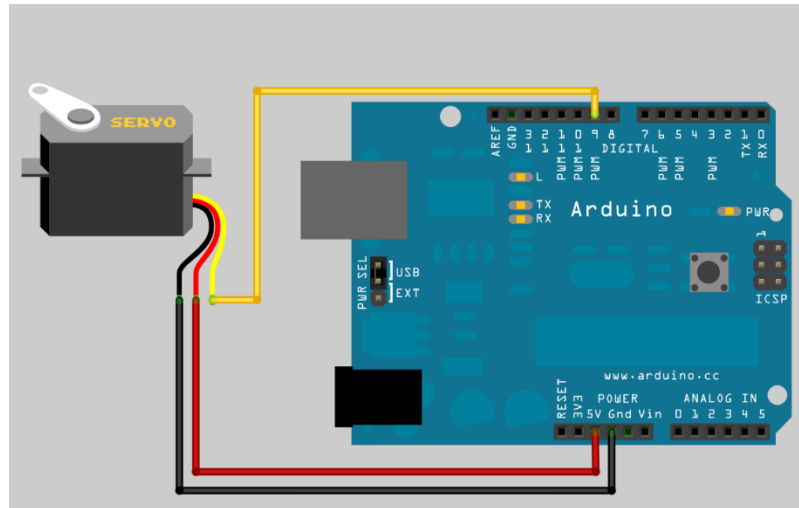

Per fer la llengua he utilitzat cartolina vermella, ja que ha de ser flexible però resistent alhora i l'he encolat a la part blanca giratòria del mecanisme.

Per cobrir tots els forats on hi anaven els cabells i d'on sortiran les serps del cap he fet una mena de corona amb cartró pintat amb pintura platejada i decorada amb unes lluentines.

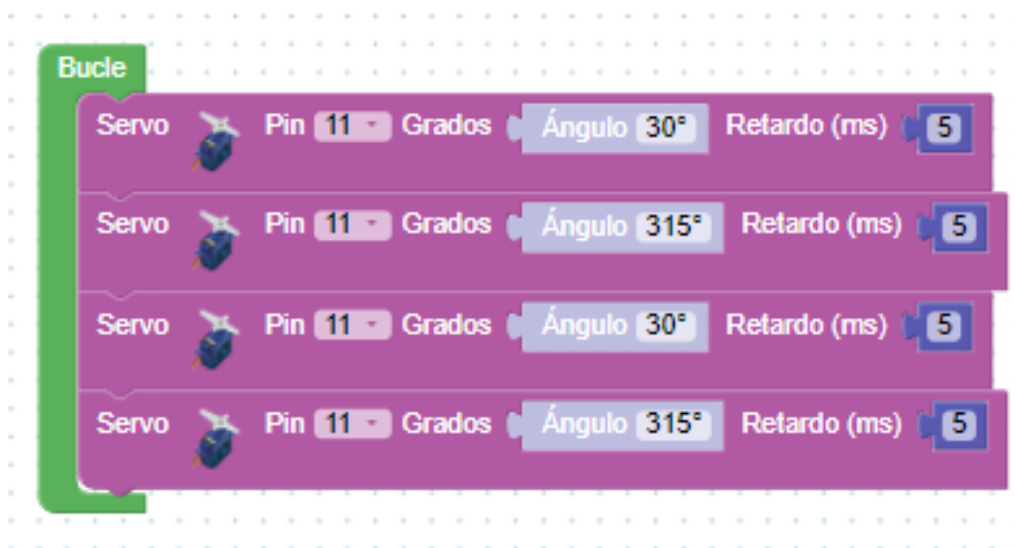
La llegenda diu que quan la Medusa et mira fixament als ulls et converteixes en pedra per tant he decidit posar-li dos LEDs verds als ulls, per donar valor a aquest aspecte.



Figura 63, 64 i 65. Evolució del cap de Medusa

Els LEDs tenen dos potes una positiva (curta) i l'altre negativa (llarga), perquè funcioni s'ha de connectar a la placa Arduino. La pota curta anirà connectada a l'entrada 5v i la llarga a l'entrada GND però, abans, en aquesta última, s'hi ha de soldar una resistència.



Figura 66. Imatge connexions LEDs a la placa

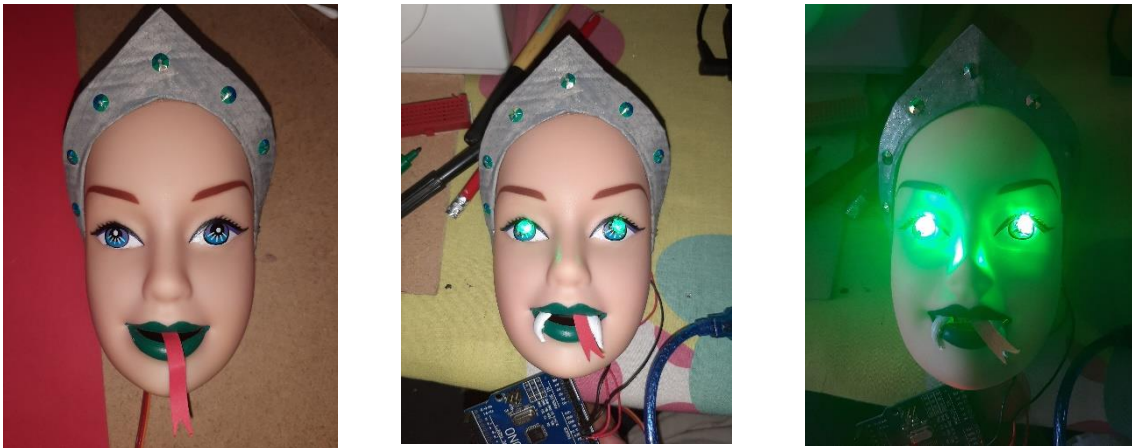

Figura 67. Esquema LEDs

El següent pas que he fet ha estat marcar, tallar i pintar dos cercles de diàmetres diferents per fer la part on reposa el cap amb les serps.

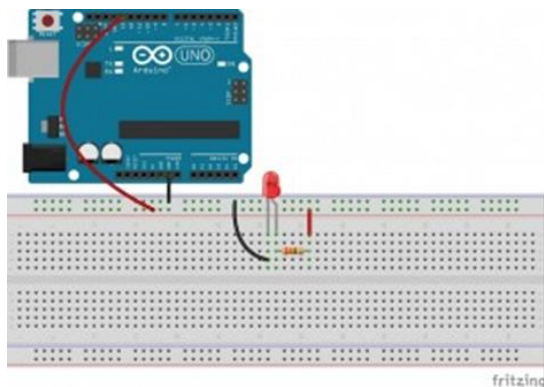

*Figura 68. Cercles figura Medusa*

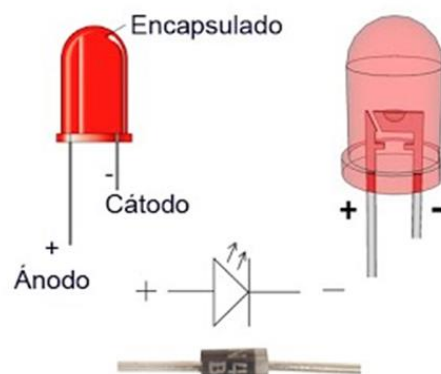
Els caps de les serps porten LEDs als ulls, per tant, s'ha de modelar el cap i fer els cossos amb la instal·lació elèctrica dins i anar-los provant per estar segur que tot funciona correctament. Factor que complica i alenteix bastant el procés.

Per fer-los, en primer lloc he soldat els LEDs amb les seves respectives resistències i, després, a uns cables suficientment llargs per fer tot el recorregut del cos.

Amb la pasta modelable de color verd he fet una bola i l'he dividit en dues parts. Entre aquests dos trossos hi he posat els dos LEDs i li he anat donant forma fins a aconseguir la desitjada.

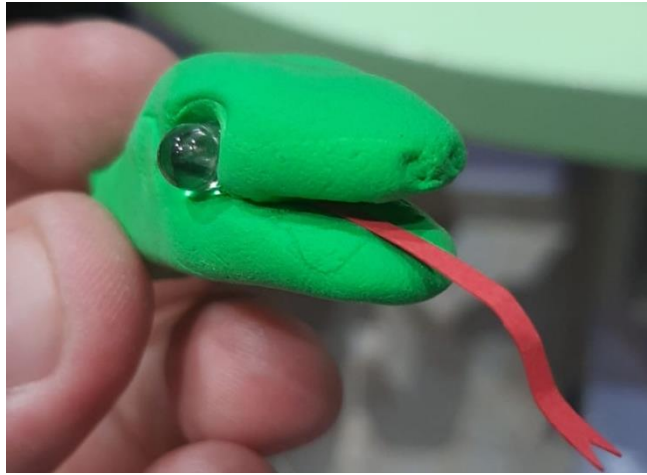

*Figura 69. Imatge del cap d'una serp*

A l'hora de construir els cossos he provat diferents maneres de fer-ho ja que, amb alguns tubs, al moment de donar-li una curvatura es dobleguen i no mantenen la forma. Finalment, m'he decidit per el tub corrugat que s'utilitza per les instal·lacions elèctriques dels habitatges i va molt bé perquè al doblegar-lo manté la forma corbada de manera estable.

Perquè fos més resistent i mantingués la forma, a dins, ho he reforçat amb un esquelet de fil-ferro.

He posat el cap subjectant-lo amb cinta de pintor i enrotllant de la mateixa manera tot el cos, per assegurar-me que guardés la forma que li havia donat i també per crear una superfície plana per després poder-ho pintar.

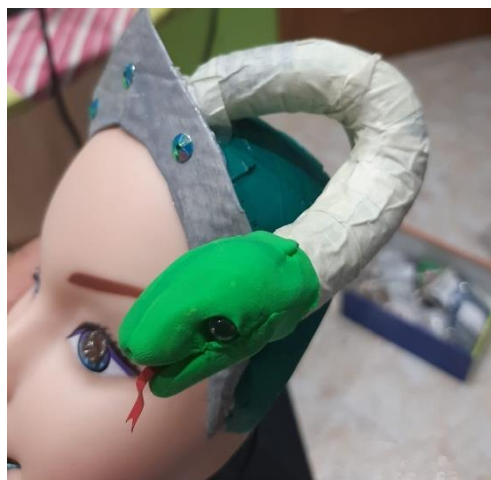

*Figura 70. Imatge serp a punt de pintar*

La part superior dels cossos els he pintat amb diferents tons de color verd, intentant donar profunditat i algunes ombres per apropar-me més a la realitat. La part inferior, ho he fet amb color groc, ja que solen tenir la panxa d'un color més clar.

Per enganxar les serps al cap de la Medusa he fet forats al plàstic per poder passar-hi els cables. He acabat de retocar i tallar el tub per fer la unió més polida i més adaptada a la forma del cap i finalment l'he enganxat amb cola calenta.



*Figura 71 i 72. Evolució procés construcció*

Finalment amb diferents ornaments he acabat de decorar la corona i aquesta figura ja esta acabada.



*Figura 73. Fotografia final de la figura de Medusa.*

### 4.3 Olimp



Figura 74. Representació Olimp



Figura 75. Dibuix a llapis Olimp

Dins aquesta figura hi hauria d'anar una persona, per tant, les mides s'han d'adaptar a aquesta condició i ha de ser suficientment alt per després quan es passi a la realitat no hi hagi cap problema.

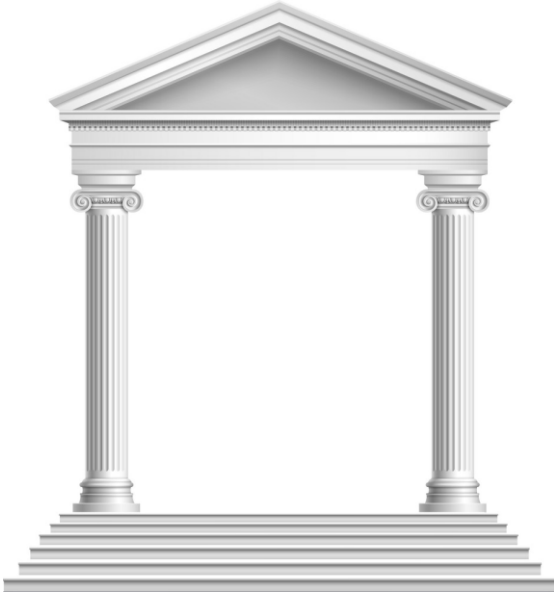
Per començar a construir la base he utilitzat cartró gruixut per fer els esgraons i ho he revestit amb una capa de cartró ploma, per tal que fos ben llis. Finalment, per tal que quedés fort, he fet dues capes amb cola i aigua i paper de cuina.



Figura 76. Fotografia frontal base Olimp



Figura 77. Fotografia posterior base Olimp

Mentre s'assecava, he començat a mesurar i tallar el tub de PVC per fer les columnes, quatre en total. Per tal que quedessin realistes, com les de l'antiga Grècia, he revestit cada columna amb cartró ondulat donant-li així aquesta

forma molt més característica. He fet una capa de pintura platejada i una altra de cola amb purpurina.



Figura 78. Materials utilitzats per fer les columnes



Figura 79. Imatge columna acabada

Sobre la base, amb els esgraons, un cop pintada de color blanc i marcats els detalls amb gris, he distribuït les columnes i he marcat els forats on havien d'anar col·locades. Amb un cúter, he tallat tota aquesta part i he enganxat les columnes amb cola calenta.

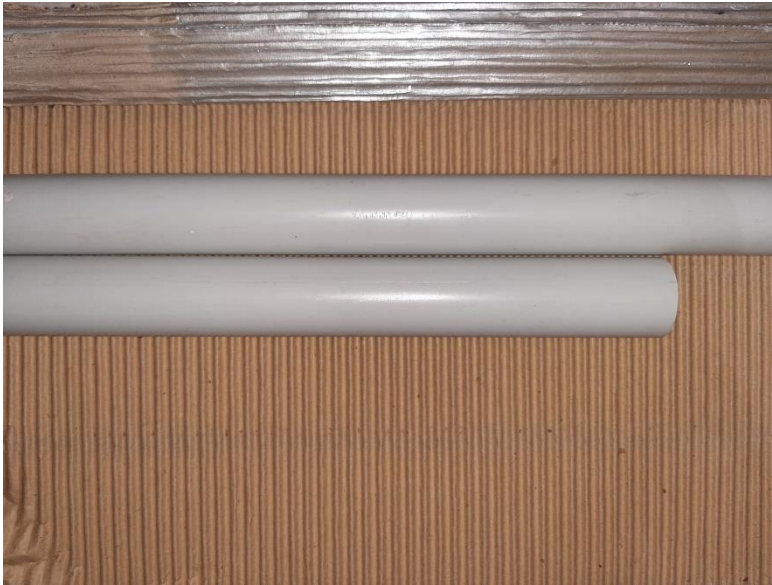
Als laterals de la base, amb diferents trossos de cartró, pintats de moltes tonalitats diferents de gris, he creat una espècie de mur amb els diferents blocs ben marcats on després hi posaré unes àmfores gregues.



Figura 80. Imatge lateral base



Figura 81. Imatge frontal base Olimp

Primer he provat de crear els capitells i les bases de les columnes amb fang, però no ha tingut el resultat que esperava i s'han trencat ( no sempre surt tot bé).

Finalment, he decidit utilitzar una pasta lleugera molt flexible semblant a la plastilina per fer els capitells, l'he estirat fins que ha obtingut l'espessor que necessitava i he tallat quatre rectangles allargats. Després he començat a enrotllar les dues puntes obtenint així la típica forma de les galetes "palmera". Per fer les bases, he hagut d'estirar i formar 8 cilindres, 4 de gruixuts i 4 de més de prims i, seguidament, he enrotllat la base de la columna amb el cilindre gruixut i a sobre d'aquest hi he posat el prim. Aquesta pasta s'enganxa amb aigua i s'asseca amb l'aire.

Per donar un toc més de color, amb aquesta mateixa pasta, he fet 4 plantes d'heura que s'enfilen per les columnes.



*Figura 82. Primera prova amb fang*



*Figura 83 i 84. Capitell i base de la columna*

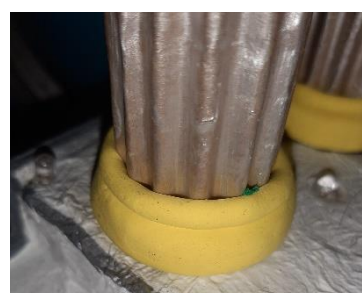

Després he continuat fent la part superior de l'Olimp, utilitzant cartró ploma i anar marcant totes les parts. Les he tallat amb el cúter i les he acabat unint amb cola calenta, deixant lliure una part de la teulada per poder posar la instal·lació elèctrica, tots els LEDs, cables... Per acabar, he enganxat aquesta part sobre les 4 columnes.



Figura 85 i 86. Imatges de l'Olimp des de diferents perspectives

Sobre una planxa de cartró ploma, he dibuixat i retallat les lletres de la paraula Olimp, que aniran a la part frontal d'aquest.



Figura 87. Teulada Olimp

Per il·luminar l'Olimp he fet diferents forats i he posat un LED a cada un d'ells intentant donar llum a algunes parts necessàries i, en canvi, en altres he anat creant algunes ombres per aconseguir una atmosfera fantàsica i mística.



Figura 88 i 89. Fotografies finals de l'Olimp



#### 4.4 Àmfores



Figura 90. Imatge àmfora grega



Figura 91. Dibuix a llapis d'una àmfora

Per posar algun element més, decoratiu, he escollit les àmfores, molt típiques de la cultura grega. Amb la mateixa pasta modelable, vaig fer la forma característica i un cop seca, la vaig tallar per la meitat, aconseguint dos parts de la mateixa forma i mida. Per fer les anses, vaig agafar cable de fer instal·lacions elèctriques i el vaig escalfar una mica per tal de donar la forma adequada. Ho vaig pintar amb esprai i amb un punxó vaig fer els forats a l'àmfora per subjectar-la, només necessitant un toc de cola calenta.

Per acabar, l'he enganxat a la paret del costat de l'Olimp i l'he il·luminat amb 2 LEDs.



Figura 92 i 93. Àmfores acabades i il·luminades

## 4.5 Pegàs



*Figura 94 i 95. Dibuixos a llapis del Pegàs*

Ara és hora de començar el Pegàs, la part més difícil i delicada de la carrossa, tant per la construcció de la figura, com per tots els components i mecanismes que hi van.

Vaig comprar un puzle de cartró de 100 peces i en 3d d'un cavall bastant petit i l'haig de recrear a la mida que em va bé. Aquest procés també és un dels més importants i laboriosos, ja que és de la mateixa manera que tinc pensat fer el cavall de la carrossa gran per l'any vinent.

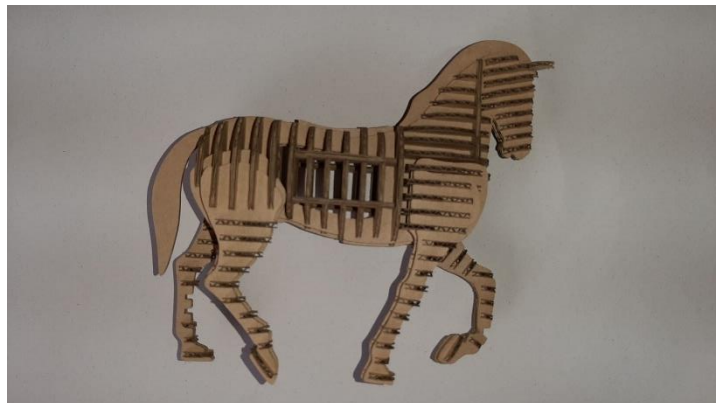

*Figura 96. Puzle comprat del cavall*

El primer pas que he fet per a la seva construcció ha estat escanejar totes les peces, per tal de tenir-les digitalment, un cop les he tingut, he obert les imatges amb un programa i he anat augmentant les fotografies fins a tenir-

les totes a la mida que volia. He calcat les peces en folis per tenir les plantilles i posteriorment poder-les passar a cartró.



Figura 97. Conjunt de les 100 peces que conformen la figura del Pegàs

He provat diferents materials i tipus de cartró però al ser figures petites amb tants encaixos es trencaven amb molta facilitat. Finalment, he trobat un cartró molt més compacte i resistent i, amb l'ajuda de les plantilles de paper i cúters de diferents mides, he anat tallant totes les petites peces que formaran el cavall. He enumerat cada figura per tal que a l'hora de muntar-ho sigui més fàcil seguir les instruccions.

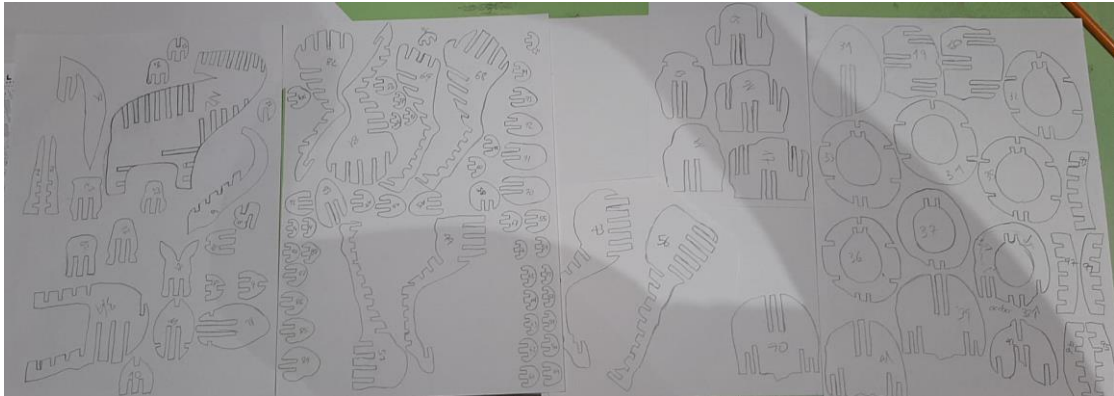

Figura 98 i 99. Procés de construcció i comparació de mesures

A l'hora de muntar el cavall he tingut en compte diferents factors i l'he modificat en funció d'aquests. El Pegàs ha de moure les ales mitjançant dos servomotors, ha de tenir un LED blau a cada ull i mitjançant un pistó col·locat a

la base de la plataforma s'ha de poder desplaçar endavant i endarrere sobre una pujada.

Aquests factors m'han fet reforçar les potes i el llom del cavall per poder aguantar la força dels mecanismes, fer forats a les diferents peces pels cables i guardar lloc pels servomotors.

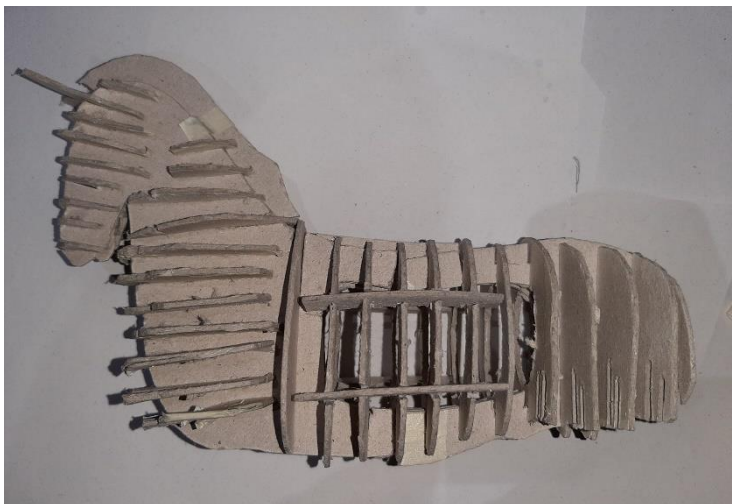
A banda d'això, prèviament, he hagut d'estudiar i analitzar com aconseguir que faci el moviment exacte que necessito, quants graus ha de girar, quina inclinació ha de tenir...

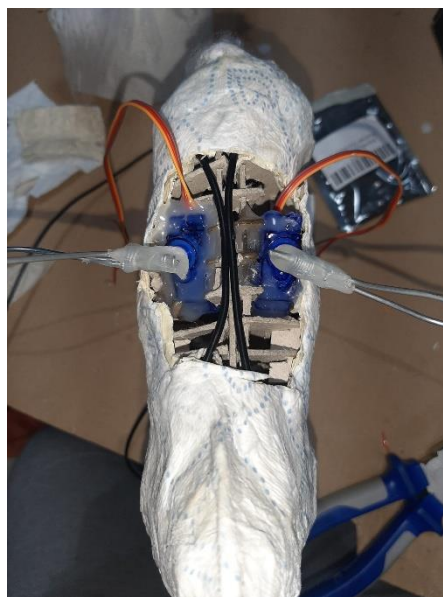
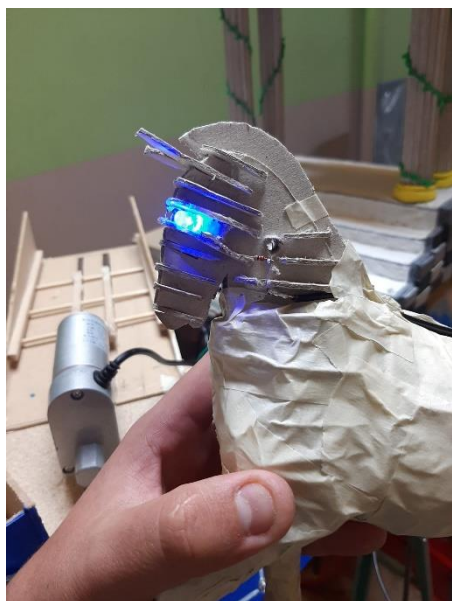

*Figura 100 i 101. Imatges del Pegàs amb els components integrats*

Una vegada comprovat que tot estava al seu lloc, ben connectat i que funcionava, he procedit a fer-li una capa i cobrir-lo tot amb cinta de pintor, seguint el mateix procediment que amb els cossos de les serps, fins aconseguir una superfície llisa per posteriorment poder pintar-la.

Amb un tros de plàstic he tapat els LEDs dels ulls i els servomotors per no embrutir-los.

Li he fet un parell de capes de paper i cola per tal d'aconseguir la forma més aproximada a la del cavall i que quedés ben fort. Una vegada sec, l'he pintat de color blanc, simulant les ombres i els detalls per tal que es veiés el màxim de realista possible. Per acabar, li he fet una capa de purpurina. Quan tot estava sec, he retirat la protecció que havia posat als mecanismes.

Per fer la crin i la cua del cavall he tallat diferents trossos de llana blanca i amb un raspall de pues de ferro l'he raspallat per intentar separar els diferents filaments que formen el fil, per tal de simular el pèl del cavall. Per la cua he anat unint els filaments fins que ha tingut el gruix que volia i li he posat un tros de cinta i una mica de cola per aguantar-ho. Després ho he acabat d'enganxar amb silicona calenta.

Per fer la crin, he seguit el mateix procés, i he anat posant cabells un al costat de l'altre fins a fer una tira de la llargada que volia.

Amb un pinzell mol prim i aquarel·les de diferents tons de blau li he donat un toc de color, tant a la cua com a la crin.

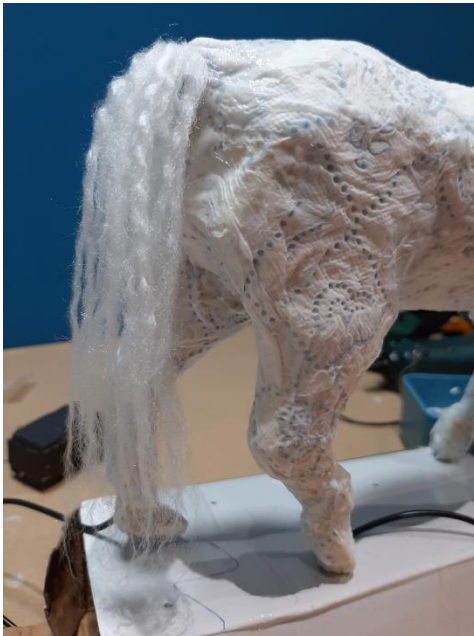

*Figura 102 i 103. Imatges de la cua i la crin acabades*

Per fer la pujada per on es mou el cavall i on s'amaga el pistó he utilitzat la mateixa fullola que havia fet servir pels laterals, he marcat les peces amb la inclinació que necessitava, les he tallat i les he ajuntat amb silicona.

A cada un dels laterals de la pujada hi he clavat un llistó, 1cm més avall, a manera de raïls, ja que per aquí hi passarà la base que aguanta el cavall i que s'anirà desplaçant amb el moviment del pistó.

He hagut de pensar molt com aconseguir que es mogués i finalment he construït aquest mecanisme ja que al ser una pujada, el pistó està completament horitzontal i a mesura que puja o baixa la distància varia.



Figura 104 i 105. Imatges inferiors i superiors de la pujada amb el mecanisme inclòs

Per programar el pistó també he utilitzat el programa Arduino blocs. He hagut d'alimentar aquest circuit amb una bateria externa de 12v ja que el pistó ho requereix i per poder fer el moviment he necessitat també 2 relés.



Figura 106. Imatge esquema connexions del pistó amb la placa



Figura 107. Conjunt dels blocs de la programació

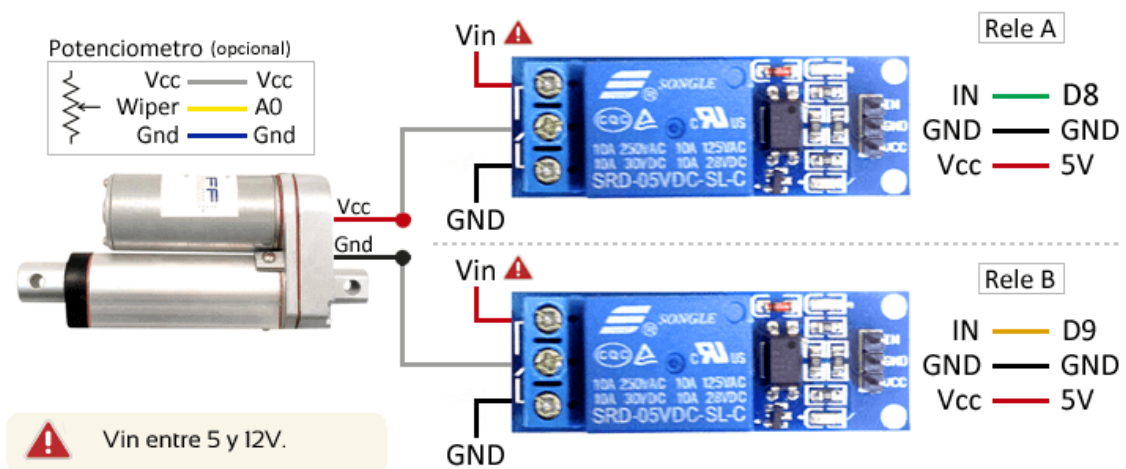

Figura 108. Imatge d'un relé

El relé és un aparell elèctric que funciona com un interruptor, obre i tanca el pas del corrent elèctric.

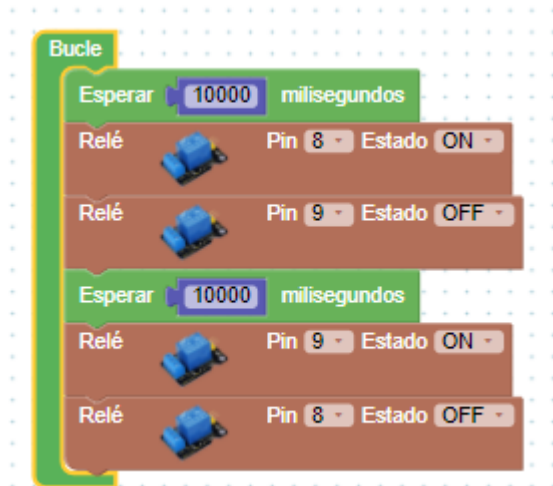
El pistó, conegut com un actuator lineal, és un dispositiu que converteix el moviment de rotació en un moviment lineal.

Sorprenentment, la part que m'ha costat més de tota la maqueta ha sigut intentar fer les dues ales idèntiques. He marcat la silueta que s'adaptava millor al cavall i amb un filferro li he donat la forma.



Figura 109. Imatge del Pegàs amb l'esquelet de les ales

Amb cinta de paper he creat una base per poder-hi treballar a sobre. Per fer les plomes de les ales he retallat molts trossos petits en forma de triangle i els he enganxat amb cola blanca, superposant cada fila, una sobre l'altra i, finalment, he fet una capa de cola i purpurina.



Figura 110. Ala amb la base de cinta de paper



Figura 111. Ala en una altra etapa més avançada

Amb acetat hologràfic he fet uns detalls per col·locar a les puntes de les ales i també he afegit plomes de veritat.

La part més complicada ha estat enganxar les ales als servomotors i que quedessin a la mateixa altura, amb la mateixa inclinació... Així és com finalment ha quedat.



Figura 112 i 113. Imatges del Pegàs acabat



Per cobrir part de la pujada i de la base de la maqueta que encara estava lliure, he utilitzat una tècnica amb escuma de poliuretà, una tècnica molt utilitzada en el pessebrisme.

El meu objectiu és crear una espècie de paisatge amb un relleu rocós, que d'alguna manera, uneixi entre si, els 3 elements principals de la carrossa.

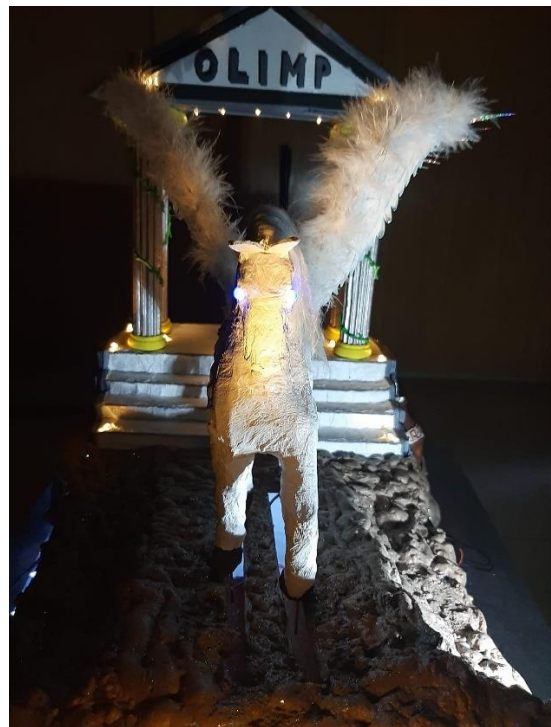
En primer lloc, he protegit les parts que no es podien embrutir i he tapat tot el voltant per no tacar res.

M'he posat les proteccions necessàries ja que aquest material és bastant tòxic, per sort, jo ja hi he treballat més vegades.

He emplenat totes les parts que volia i he esperat uns minuts que s'assequés una mica i amb uns guants i un pot amb aigua i sabó l'he anat mullant, aplanant i donant forma a cada una de les roques.

Quan estava totalment sec ho he pintat amb diferents tons de marró i també li he fet una capa amb purpurina.



Figura 114 i 115. Imatges des de diferents perspectives del resultat de la tècnica esmentada

## 5. Il·luminació

He col·locat molts LEDs a diferents llocs per donar llum a detalls o parts importants de la maqueta però, per il·luminar la seva totalitat, a part dels LEDs de cada figura, són necessaris diferents focus.

He intentat recrear els focus que normalment solen portar totes les carrosses. Per fer-los, he ajuntat diferents LEDs, variant la quantitat segons el que havia d'il·luminar, els he soldat entre ells i els he enganxat sobre un cartró i després ho he revestit amb cartró ploma formant una caixa.



*Figura 116 i 117. Imatge dels diferents focus*

Sota la plataforma de la carrossa he posat una tira de LEDs de diferents colors per donar més màgia a la creació.

## 6. Acabat final.

Finalment, he connectat tots els cables a les entrades de la placa arduino per comprovar que tot funcionava.

He acabat de fer els últims retocs de pintura, he encarat els focus perquè estiguessin a la posició exacte... i després de molts mesos de feina, aquest és el resultat final.







Figura 118, 119, 120, 121 i 122. Fotografies de la maqueta acabada

## **9. Conclusions**

La Batalla de les Flors és un acte que se celebra a la Ciutat d'Olot des de fa molts anys. Queda palès que és un esdeveniment amb molta història i que, en general, la gent, encara a dia d'avui, així ho considera.

Al llarg dels anys, ha gaudit de molt prestigi i participació, tot i que en la seva àmplia trajectòria, també ha patit èpoques de desmotivació, poca implicació i desinterès, arribant, fins i tot, a la seva suspensió alguns anys. Tot i així, gràcies a l'esforç de les entitats organitzadores, els carrossaires i les colles participants s'ha pogut mantenir i tirar endavant.

És cert, que per mantenir-se, s'ha hagut d'adaptar a les noves circumstàncies i als canvis i ha patit diferents transformacions o modificacions, ja sigui de contingut, de recorregut, de bases del concurs, etc. però tots ells han ajudat a que la Batalla de les Flors sobrevisqués i arribés a on es troba actualment, sense perdre la seva essència i esperit inicials: una desfilada llúida, amb carrosses fetes de flors. Aquesta tradició, ha alçat les Festes del Tura, portant-les a ser reconegudes com a Patrimoni Nacional.

Per altra banda, de l'enquesta es dedueix que hi ha aproximadament un 50% de persones que les viuen, les senten i les segueixen, amb més o menys implicació i participació i que, de cap manera, voldrien que es perdessin, però tampoc es troba massa solucions o propostes de millora a donar-li un nou format o empena per tal d'adquirir o recuperar la seva importància o vitalitat. La majoria d'elles coincideixen en que manca publicitat, que l'Ajuntament hi doni més suport i que la Batalla de les Flors sigui motiu de treball des de l'escola, igualment com es fa amb la Faràndula.

La part restant, també molt àmplia, o bé desconeix completament l'activitat, no l'entén, no li agrada o li causa indiferència, o bé, la confon amb altres celebracions i associa el terme carrossa, al carnaval. També es veu molt clar que hi ha una pèrdua d'interès i una gran desmotivació sobretot, i molt evident, entre la gent jove, que té altres interessos o prioritats, i fa que sigui estrany que algun jove, com jo, senti tant interès i motivació.

Un dels principals problemes que té l'acte, és que si la entitat organitzadora no s'ho mira des d'una altra perspectiva, no hi troba cap mancança i no té en compte el que en pensa la gent, colles participants.... no hi posa remei i per tant, no es resoldran les problemàtiques, amb el perill que acabi desapareixent. Jo esperava, que al donar a conèixer al CIT que feia al Treball de Recerca sobre aquest tema i que passaria una enquesta per valorar el que la gent en pensava, des de l'organització se'm demanés un feed-back de l'experiència, per valorar l'impacte que tenia, però, m'he adonat que no han mostrat cap interès pels resultats, això sí, s'han ofert per facilitar-me la informació necessària.

No he pogut acabar de completar el treball com havia pensat inicialment, amb les fotografies i exposició de la carrossa original que hagués participat a la Batalla de les Flors, d'enguany. Tot i així, em queda pendent realitzar-la igualment, ja fora del Treball de Recerca, el proper any, si és possible.

A banda, considero, que he assolit els objectius que m'havia plantejat, acabant de detallar i entendre el procés de construcció d'una carrossa, he conegut també la visió de dos carrossaires molt arrelats a la ciutat i amb una àmplia experiència en aquesta tradició.

En la part pràctica de la maqueta, he pogut treballar i aprendre com funcionen els diferents components elèctrics i mecànics utilitzats i com passar d'una idea a una realitat.

## 10. Bibliografia

### Llibres:

L'EMPREMTA DE LA SOCIETAT CIVIL. 50 anys del CIT. David Coromina Juncà.



Figura 121. Portada llibre l'EMPREMTA DE LA SOCIETAT CIVIL

EL TEMPS NO S'ATURA. Centre Catòlic d'Olot. Autoedició.



Figura 122. Portada llibre EL TEMPS NO S'ATURA



## 11. Webgrafia

Records de festes. El Cós Iris d'Olot 2015

<http://www.elpuntavui.cat/societat/article/5-societat/892898-el-cos-iris-dolot.html>

El Centre Catòlic d'Olot renuncia fer el Cos-Iris per falta de participació.  
EL PUNT / Dijous, 11 de juliol de 1996

<https://docs.gestionaweb.cat/0727/1996-07-11-els-interns-de-figueres-i-girona-reviuen-a-la-preson-l-esperit-dels-jocs-olimpics-el-punt.pdf>

La Batalla de les Flors. El CIT

[http://www.citolot.com/index.php?option=com\\_content&view=article&id=167&Itemid=75](http://www.citolot.com/index.php?option=com_content&view=article&id=167&Itemid=75)

Reportatge: Coso Iris "Carrozas". Imatges Garrotxa

<http://imatgesgarrotxa.olot.cat/list.vm?q=parent:0000034413&lang=ca>

Pinzellades de Festa Major. Seqüències per a la memòria

<http://olottv.alacarta.cat/sequencies-per-a-la-memoria/capitol/pinzellades-de-festa-major-x27>

Carrossa de la penya del cafè. AC Garrotxa

<https://twitter.com/acgarrotxa/status/906442118876598272>

Carrossa del Grup d'Esplai-74. AC Garrotxa

<https://twitter.com/acgarrotxa/status/774546782491648000?lang=ca>

Lluís Balcells, premi a la trajectòria personal. Garrotxadigital.cat.

<https://www.garrotxadigital.cat/2012/06/08/lluisbalcells-premi-a-la-trajectoria-personal/>

Coso iris de 1952 fallo del jurado calificador

<https://pandora.bibgirona.cat/pdf.raw?query=id:0000275311&page=3&lang=ca&view=main>

Batalla de flores de Laredo.

[https://es.wikipedia.org/wiki/Batalla\\_de\\_flores\\_de\\_Laredo#Histor](https://es.wikipedia.org/wiki/Batalla_de_flores_de_Laredo#Histor)

Hemeroteca d'Olot.

<https://www.bibgirona.cat/pandora/advanced.vm?q=root&t=%2Balpha&lang=ca&view=hemerotecaOlot>